

V.A.G Service.

Manuel de Réparation Volkswagen Transporter.

Equipement Camping.
California et Joker

Edition Mars 1989

V·A·G

Service

Manuel de Réparation Volkswagen Transporter

Équipement Camping.
California et Joker

Edition mars 1989
Remplace l'édition mars 1980

Le Manuel de Réparation est ventilé en plusieurs brochures qui peuvent être commandées séparément et, de ce fait, utilisées au poste de travail correspondant.

La présente brochure est valable à compter du début de production du Volkswagen Transporter avec équipement Camping (août 1979). Elle décrit tous les travaux importants dont l'exécution dans les règles de l'art requiert des indications particulières.

Une table des matières par Groupes de Réparation dans chaque brochure facilite la recherche des informations.

Aux produits pour Carrosserie – Travaux de Montage succèdent les descriptions de réparation.

Informations Techniques

Les Informations Techniques seront imparties aux différentes brochures et devront être insérées à la fin de la brochure correspondante. Pour être sûr de ne pas oublier les Informations Techniques parues entre-temps lorsque vous consultez le Manuel, veuillez marquer à la main le numéro de l'Information Technique sur les pages du Manuel indiquées dans ladite Information.

Dépannage

Toutes les indications pour le Dépannage sont contenues dans le «**Guide de Dépannage**».

Les directives pour l'élimination d'avaries actuelles sont données dans le «Manuel Service Technique».

Les directives techniques doivent absolument être mises à la disposition des contremaîtres mécaniciens, car le respect minutieux et constant de celles-ci conditionne la sécurité routière et la sûreté de fonctionnement des véhicules. Indépendamment de ces directives s'appliquent naturellement les principes de sécurité courants lors de la remise en état des véhicules automobiles.

Sommaire	
00 Produits	Page
Produits de collage	00- 1
Produits d'étanchéité	00- 6
Produits de scellement	00- 8
Produits de protection des surfaces	00- 9
Produits chimiques pour la remise en état/l'entretien de la carrosserie	00- 9

Sommaire	
75 Toits, revêtements, glaces	Page
Toit relevable: dépose et repose	75- 1
Soufflet (California et Joker 1985 ►): dépose et repose	75- 7
Soufflet (Joker ► 1984): dépose et repose	75- 9
Cadre d'étanchéité avec pince incorporée en acier: dépose et repose	75-12
Déфлекteur aérodynamique de pavillon: dépose	75-14
Cuvelage porte-bagages: dépose et repose	75-17
Revêtement de pavillon AV (California et Joker 1985 ►): dépose	75-21
Revêtement de pavillon AV (Joker ► 1984): dépose et repose	75-23
Revêtement supérieur AV de toit surélevé: dépose	75-26
Revêtement supérieur AR de toit surélevé: dépose	75-27
Revêtements latéraux de toit surélevé: dépose	75-28
Revêtement AR de toit surélevé: dépose	75-31
Placard de pavillon: dépose	75-32
Aérateur de pavillon (sur véhicules avec toit relevable): dépose et repose	75-35
Aérateur de pavillon (sur véhicules avec toit surélevé): dépose et repose	75-37
Glace dans le toit surélevé: dépose et repose	75-40
Couchettes (sur véhicules avec toit relevable): dépose	75-43
Couchettes (sur véhicules avec toit surélevé): dépose	75-44

Sommaire	
76 Gaz, eau, électricité	Page
Chargeur: dépose	76- 1
Réfrigérateur: dépose et repose	76- 2
Robinet d'eau (California et Joker 1985 ►): dépose	76- 5
Robinet d'eau (Joker 1983 ► 1984): dépose	76- 6
Robinet d'eau (Joker ► 1982): dépose	76- 7
Pompe à eau (California et Joker 1983 ►): dépose et repose	76- 9
Pompe à eau (Joker ► 1982): dépose	76-11
Indicateur de niveau d'eau: dépose	76-12
Réserve de gaz: dépose et repose	76-13
Mesures de sécurité	76-14

Sommaire	
77 Equipements intérieurs	Page
Caisson vide-poches avec tringle à rideaux gauche (California et Joker 1985 ►): dépose	77- 1
Cache avec tringle à rideaux droite (California et Joker 1985 ►): dépose	77- 3
Caisson vide-poches (Joker ► 1984): dépose et repose	77- 6
Rideaux latéraux droits et gauches (Joker ► 1984): dépose et repose	77- 8
Placard de pavillon: dépose	77-11
Placard de pavillon (sur véhicules avec climatiseur): dépose et repose	77-13
Placard (California et Joker 1985 ►): dépose	77-20
Placard (Joker ► 1984): dépose et repose	77-23
Placard (sur véhicules avec climatiseur): dépose	77-28
Banquette arrière: dépose	77-33
Banquette arrière (sur véhicules avec chauffage d'appoint): dépose	77-35
Coffre avec réservoir à eau: dépose	77-38
Bloc-cuisine complet: dépose et repose	77-44

145
1

Produits pour carrosserie – travaux de montage

Produits de collage	N° de pièce	Utilisation Application	Désignation Fabricant
● Colle universelle	D 001 200	Pour collage des matériaux d'absorption, d'isolation, des parties en caoutchouc, des tapis, de l'ouate de rembourrage, des textiles. Ne convient pas aux feuilles en polyéthylène (feuilles minces, transparentes); utiliser à cet effet AKL 414 000 07	
● Colle pour matière plastique (colle ultra-rapide)	D 001 300	Pour collage du caoutchouc, du PU, l'EPDM l'un en dessous de l'autre	
● Colle à deux composants	D 001 500	Pour collage: ● des prises de cric: Audi 100 '83 ►, Audi 200 '84 ►, Audi 90, Audi Coupé '84 ►	
● Colle pour profils de caoutchouc	D 002 100	Pour collage des joints de portes et de capots ainsi que des joints supplémentaires sur la tôle	

00-1

Produits de collage	N° de pièce	Utilisation Application	Désignation Fabricant
● Colle verre-métal	D 000 703	Pour collage des supports de rétroviseur et des ferrures de déflecteur. L'activeur doit être utilisé en même temps. Il doit être appliqué sur le VERRE.	
● Ensemble de collage (polyuréthane)	D 004 300 03	Pour collage à adhérence parfaite du pare-brise et des glaces latérales et arrière.	
● Activeur	AMV 181 800 01	Pour activer les glaces présensibilisées.	
● Enduit étanche adhésif (polyuréthane)	D 009 100 03 petite cartouche de 110 ml	Pour collage à adhérence parfaite du pare-brise, des glaces latérales et arrière (en supplément, si la cartouche de 300 ml comprise dans l'ensemble de réparation D 004 300 03 ne suffit pas ou pour étanchement ultérieur)	
● Applicateur de primer	D 009 500 25	Pour application de différents primers	

00-2

Produits de collage	N° de pièce	Utilisation Application	Désignation Fabricant
● Primer sur verre	D 009 200	Pour l'application d'une couche de fond en vue du collage des glaces. Doit être appliqué sur les glaces! (Compris également dans l'ensemble de réparation D 004 300 03)	
● Primer sur peinture	D 009 300	Pour l'application d'une couche de fond aux propriétés adhésives sur des surfaces peintes avant l'utilisation de l'enduit étanche adhésif – polyuréthane – (Compris également dans l'ensemble de réparation D 004 300 03)	
● Primer pour matières plastiques	D 009 600	Pour toutes les matières plastiques qui sont collées au moyen de l'enduit étanche adhésif à base de polyuréthane	
● Solvant de nettoyage	D 009 400 01	Pour nettoyage de toutes les surfaces en contact avec du primer ou de la colle. (Compris également dans l'ensemble de réparation D 004 300 03)	
● Caoutchouc aux silicones	AMV 176 000 05 noir AMV 176 100 05 blanc	Pour le collage et l'étanchement de renforcements, raidissements et rétroviseurs sur les carrosseries. Pour le collage de pièces rapportées NE PEUT ÊTRE PEINT!	

00-3

Produits de collage	N° de pièce	Utilisation Application	Désignation Fabricant
● Colle à dispersion	AKL 407 000 05	Colle à dispersion pour collage de ciels préformés ou de préformés épais sur les surfaces intérieures de la carrosserie	
● Colle universelle à pulvérisation	D 006 000 04	Pour le collage de matériaux d'absorption, d'habillages en similicuir ou vinyle, caoutchouc, mousse, tissu, rembourrages de sièges.	
● Colle pour similicuir à 2 composants Durcisseur	D 000 801 D 000 802	Pour le collage de matières plastiques laminées, de garnitures de capotes et de matériaux en PVC. Proportion de mélange: 10 (Colle D 000 801): 1 (Durcisseur D 000 802)	
● Ruban adhésif double face	AKL 434 019 25 (19 mm) ou AKL 440 025 (25 mm)	Collage de feuilles de protection (PVC et polyéthylène) sur doublures des portes	

00-4

Produits de collage	N° de pièce	Utilisation Application	Désignation Fabricant
● Ruban adhésif	AKL 448 030	Entre la jupe avant et le spoiler avant	
● Ruban adhésif double face	D 004 400	Collage des spoilers	
● Enduit étanche adhésif à base de polyuréthane	AKD 476 KD5 05	<p>Pour collage:</p> <ul style="list-style-type: none"> ● des cuvelages de roue de secours Audi 100 '83 ►, Audi 200 '84 ► ● des toits rehaussés Type 2, (UNIQUEMENT fabrication Westfalia) <p>Pour étanchement des toits rehaussés et des gouttières. Pour enduction de toutes les jointures soumises à de fortes torsions. Collage ou étanchement de métal, matière plastique et verre, l'un en dessous de l'autre ou l'un avec l'autre</p> <p>Enduction des jointures importantes sur les parties soumises à des torsions PEUT ETRE PEINT!</p>	

00-5

Produits d'étanchéité	N° de pièce	Utilisation Application	Désignation Fabricant
● Enduit étanche adhésif aux silicones noir	AMW 176 000 05	<p>Pour étanchement des toits rehaussés et des gouttières. Pour enduction de toutes les jointures soumises à de fortes torsions. Collage ou étanchement de métal, matière plastique et verre, l'un en dessous de l'autre ou l'un avec l'autre</p> <p>Jointes de portes et de capots, écrans déflecteurs, capotes, mains courantes de toit</p> <p>NE PEUT ETRE PEINT!</p>	
● Enduit étanche adhésif aux silicones blanc	AMW 176 100 05	<p>Pour collage et étanchement des toits rehaussés et des gouttières sur véhicules fabriqués à Hanovre. Pour enduction de toutes les jointures soumises à de fortes torsions. Collage ou étanchement de métal, matière plastique et verre, l'un en dessous de l'autre ou l'un avec l'autre</p> <p>Etanchement adhésif de profilés et écrans déflecteurs, gaines et joints en caoutchouc</p> <p>NE PEUT ETRE PEINT!</p>	

00-6

Produits d'étanchéité	N° de pièce	Utilisation Application	Désignation Fabricant
● Cordon d'étanchéité 10 mm \varnothing	AKD 497 010 04 R 10	Pour étanchement de toutes les parties de la carrosserie vissées ou des feux AR combinés également	
● Cordon d'étan- chéité butyle \varnothing 5 mm	AKL 450 005 05	Pour le collage et l'étan- chement des pièces en matière plastique entre elles et sur les tôles peintes, feux AR et passages de carrosserie	
● Enduit d'étanchéité pour glaces	D 001 007	Pour étanchement des glaces non étanches – étanchement également a posteriori des glaces collées avec adhérence parfaite	
● Ruban d'étanchéité plastique	D 001 900 05	Etanchement des passages de vis, des câbles et des conduites et des pièces de carrosserie vissées	
● Enduit d'étanchéité pour glaces de fenêtres CLAIR		Pour étanchement des glaces de fenêtres non étanches dans les cabriolets à capote cluire	Terodicht clair référence 129.44 V Sté Teroson GmbH D-6900 Heidelberg 1

00-7

Produits d'étanchéité	N° de pièce	Utilisation Application	Désignation Fabricant
● Enduit d'étanchéité ACRYLIQUE NOIR		Pour étanchement des capotes de cabriolet noires au niveau de la frise de capotage	Terostat 20 référence 128.06 V Sté Teroson GmbH D-6900 Heidelberg 1
● Enduit d'étanchéité ACRYLIQUE BLANC		Pour étanchement des capotes de cabriolet claires au niveau de la frise de capotage	Terostat 20 référence 128.01 P Sté Teroson GmbH D-6900 Heidelberg 1

Produits de scellement

● Produit de scellement liquide	D 000 600	Pour scellement des as- semblages par boulons à partir de M 8: p. ex. pour scellement de l'assemblage par boulons de la fixation des ceintures de sécurité Audi 80 1987 ► Audi 90 1987 ►	
● Produit de scellement liquide	AMV 197 000 01	Pour scellement des as- semblages par boulons jusqu' à M 6 maxi, p. ex. manivelle de lève-glace, toit coulissant/ pivotant, etc. Dépose sans difficulté.	

00-8

Produits de protection des surfaces	N° de pièce	Utilisation Application	Désignation Fabricant
● Bourrelet (zinc)	AKL 381 035 50	Bourrelet pour les ailes ou les charnières du capot avant ou arrière permettant de PROTÉGER CONTRE LA CORROSION en cas de réparation	
Produits chimiques pour la remise en état/l'entretien de la carrosserie			
● Bombe aérosol	L 016 504	Plastifiant temporaire de peinture destiné à des travaux de redressage sur la carrosserie, les pièces rapportées et les zones des charnières	
● Lubrifiant	G 000 400	Pour lubrification des barilletts, des serrures à pêne pivotant, des charnières de portes et de capots – produit déflecteur d'eau –	
● Graisse en bombe pour barilletts	G 000 400 01	Pour le graissage de barilletts posés, accessibles de l'extérieur – à titre préventif.	

00-9

Produits chimiques pour la remise en état/l'entretien de la carrosserie	N° de pièce	Utilisation Application	Désignation Fabricant
● Solvant de nettoyage pour restes de colle	D 002 000	Pour élimination des restes de colle frais sur les garnitures de capotes, revêtements de pavillon et intérieurs et garnitures de sièges, peut également être utilisé sur les surfaces peintes, à condition de ne pas le laisser agir longtemps	
● Lubrifiant spécial	G 000 450 02	Toit coulissant/pivotant ● Passat 04.88 ► ● Corrado 1989 ►	
● Lubrifiant aux silicones	D 007 000 04	A utiliser pour la lubrification des toits coulissants, glissières de siège, lève-glace, tiges de guidage d'appui-tête p. ex. ou comme auxiliaire de montage pour les raccords de flexibles. Protège les joints des portes et des capots contre le gel. Est également parfaitement adapté comme agent antigraissage pour toutes les matières plastiques	

Attention

Ne pas l'utiliser à proximité d'ateliers de peinture!

00-10

TOIT RELEVABLE: DEPOSE ET REPOSE

Dépose

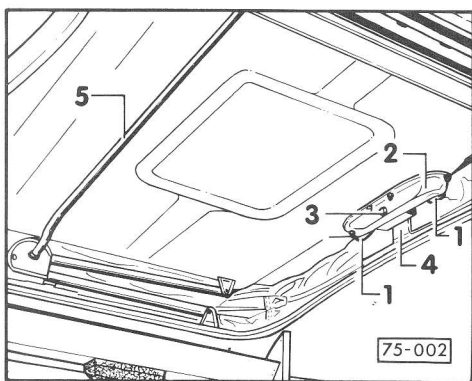

- ◀ – Actionner des deux mains les boutons-poussoirs – 1 – dans la poignée-bouclier – 2 – jusqu'à ce que les pivots de fermeture – 3 – se désencliquettent de l'équerre de fermeture – 4 –.
- Pousser le toit vers le haut aussi loin que possible avec la poignée-bouclier – 2 –. Pousser ensuite vers le haut avec la tige de raccordement – 5 – jusqu'à ce que les deux bras de soutien s'encliquettent.

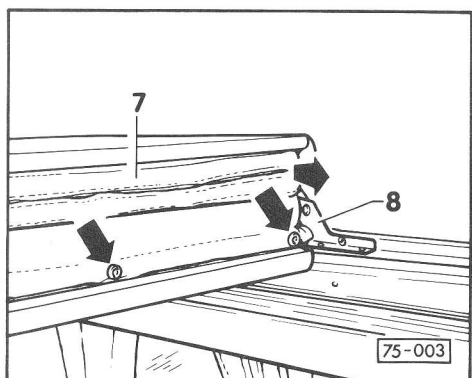

- ◀ – Dégrafer les boutons-pressions du support de la couchette AR.
- Tirer vers l'avant le support de la couchette AV – 7 – dans les charnières – 8 – aussi loin que possible.

Attention

Ceci est absolument nécessaire pour éviter d'endommager la garniture floquée du pavillon lorsque l'on rabat la couchette AV.

75-1

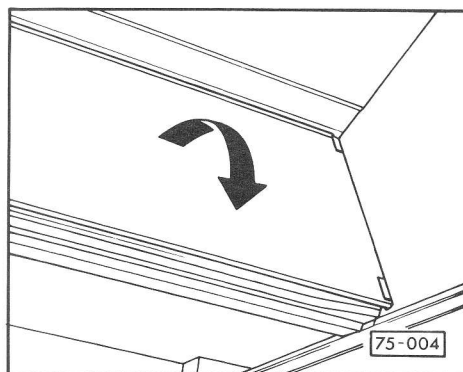

- ◀ – Faire basculer vers l'avant le plateau de la couchette AV.
- Dégrafer les boutons-pressions du matelas de la couchette AV et retirer en les soulevant les deux matelas de couchette.

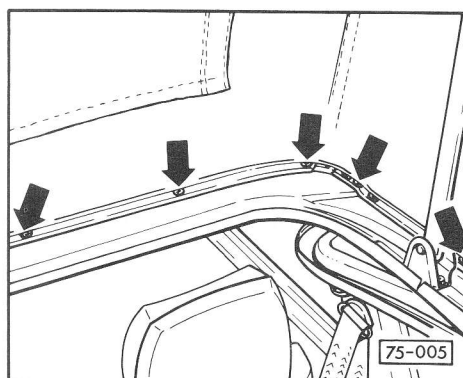

- ◀ – Dévisser les glissières de fixation du soufflet tout autour du pavillon.

75-2

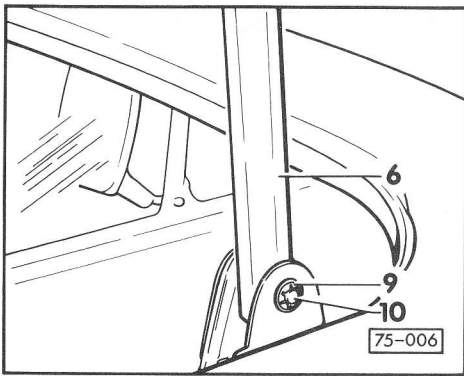

- Extraire les rondelles de sûreté – 9 – des pivots – 10 – des bras de soutien – 6 –.

Nota:

Les pivots – 10 – restent dans les paliers de fixation des bras de soutien.

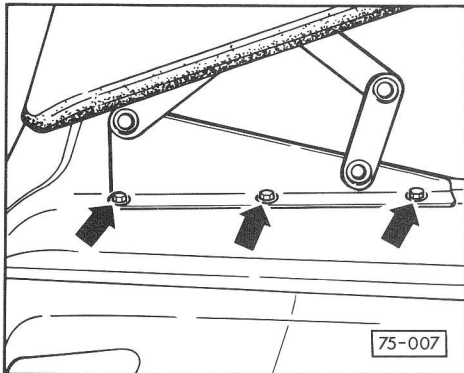

- Baisser le toit relevable de 50% environ de sa hauteur déplié et déposer les ciseaux du soufflet en dévissant entièrement les boulons 6 pans – flèches – du pavillon.

Attention

Le toit relevable doit être maintenu par un troisième mécanicien avant de dévisser entièrement le dernier boulon 6 pans, afin d'éviter d'endommager de la peinture.

- Extraire les pivots – 10 – des paliers-supports des bras de soutien, voir fig. 75-006.

- Enlever du pavillon le toit relevable avec trois mécaniciens.

Attention

Maintenir les bras de soutien et les ciseaux pour éviter d'endommager le pavillon.

75-3

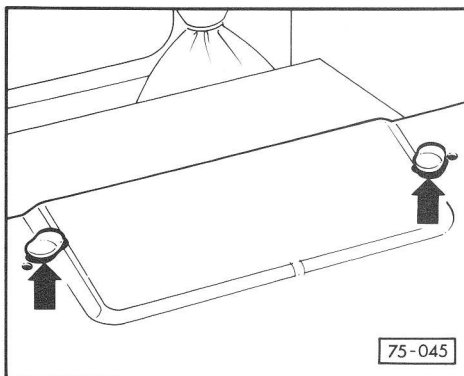

Repose

- Mettre du produit d'étanchéité D 001 900 05 dans les moulures – flèches – afin de garantir une étanchéité impeccable toit/soufflet.
- Mettre le toit relevable en position de montage à l'aide de trois mécaniciens.
- Mettre en place la partie arrière du toit relevable.
- Le troisième mécanicien maintient la partie avant du toit relevable à environ 500 mm au-dessus du pavillon afin de permettre la fixation des ciseaux du soufflet et d'éviter d'endommager le soufflet.
- Visser les ciseaux du soufflet au toit avec trois boulons 6 pans.

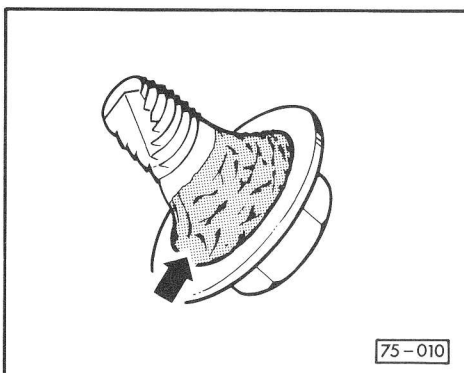

Nota:

Ne pas oublier d'enduire les boulons de produit d'étanchéité D 001 900 05 – flèche.

75-4

- Mettre les bras de soutien en position de montage dans les paliers de fixation de manière à ce que les pivots (rivet oval) prennent et les freiner avec des rondelles de sûreté neuves.
- Abaisser quelque peu le toit relevable et poser le soufflet sur le pavillon en tôle.
- Faire deux encoches en forme de coin en quatre points diamétralement opposés du jonc de sertissage – voir ancienne pièce –. Ceci permet un montage impeccable du soufflet.
- Mettre en place les glissières de fixation, les ajuster et les fixer dans l'ordre suivant: avant, arrière et latéralement
- Abaisser le toit relevable et le verrouiller.

Nota:

Afin de ne pas endommager le soufflet lors de la fermeture du toit relevable, il faut procéder de la manière suivante:

- Abaisser le toit relevable jusqu'à environ 200 mm au-dessus du pavillon en tôle.
- Appuyer les deux coins du soufflet vers l'avant de manière énergique et uniforme.
- Avant de verrouiller le soufflet, appuyer encore une fois dans la zone de verrouillage.
- Tirer le toit relevable vers le bas jusqu'à ce que le verrouillage s'encliquette.

75-5

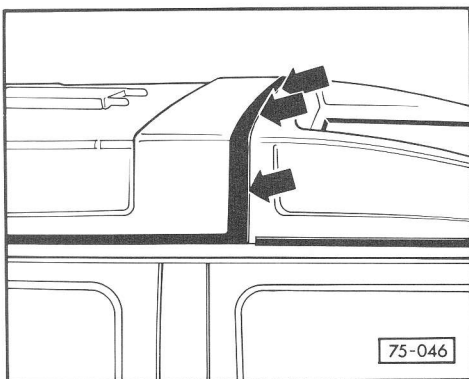

- ◀ - Vérifier à l'avant le positionnement du joint en caoutchouc du toit relevable. Il doit se trouver sur la moulure du déflecteur aérodynamique de pavillon ou du porte-bagages – flèches –.

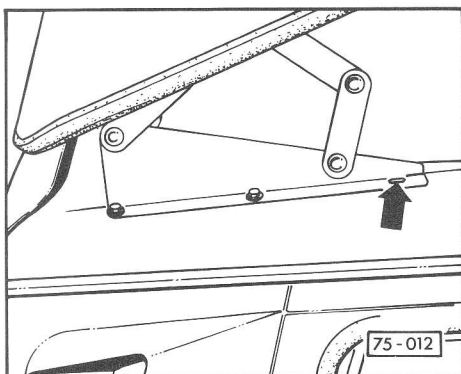

- ◀ - Si cela est nécessaire, la position du toit relevable peut être modifiée en déplaçant les trous oblongs logés dans les équerres de fixation des ciseaux du soufflet.

75-6

SOUFFLET (California et Joker 1985 ►): DEPOSE ET REPOSE

Dépose:

Nota:

- Le soufflet ne peut être remplacé que lorsque le toit relevable est déposé, voir page 75-1.
- S'il ne doit pas être réutilisé, il doit être coupé de manière appropriée avant la dépose du toit juste au-dessus du pavillon du véhicule, parce que les vis des glissières de fixation seront plus facilement accessibles.

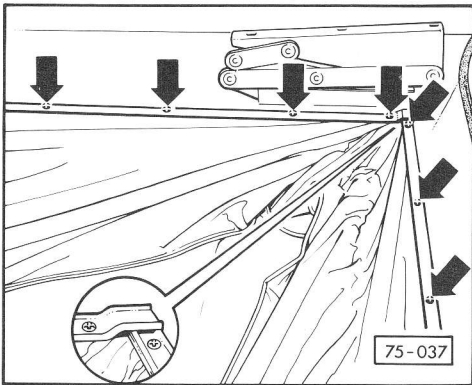

- Dévisser les glissières en aluminium sur le pourtour et les enlever.
- Retirer le soufflet après avoir enlevé les agrafes.

Attention

Lors de la dépose du soufflet, veiller à ne pas perdre les petites cales en bois (8x8x10 mm). Les agrafes y sont en effet fixées lors du montage du soufflet.

75-7

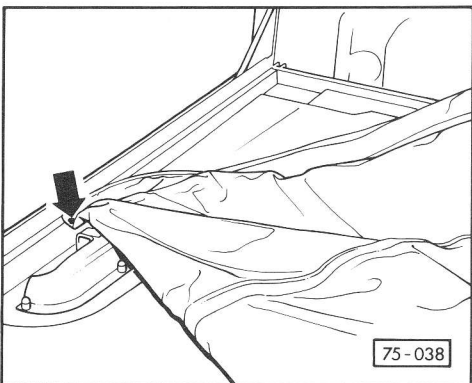

Repose

- Adapter le soufflet et l'agrafer à l'avant au milieu. Le tendre uniformément vers les deux coins avant et l'agrafer.

Nota:

Les coutures du soufflet se trouvent à env. 35 mm des coins sur les grands côtés.

- Tendre uniformément le soufflet vers les coins arrière et l'agrafer.

- Sur les grands côtés et à l'arrière, agraffer en plus au milieu.

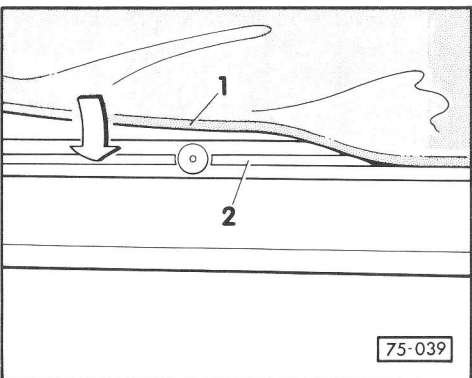

- Visser le soufflet aux glissières; veiller à ce que le cordon d'insertion - 1 - soit bien au milieu de la gorge de guidage - 2 - du toit relevable.

Nota:

Toujours visser les glissières à partir du milieu vers les coins.

75-8

SOUFFLET (Joker ► 1984): DEPOSE ET REPOSE

Dépose

Nota:

- Le soufflet ne peut être remplacé que lorsque le toit relevable est déposé, voir page 75-1.
- S'il ne doit pas être réutilisé, il doit être coupé de manière appropriée avant la dépose du toit juste au-dessus du pavillon du véhicule, parce que les vis des glissières de fixation seront plus facilement accessibles.
- Enlever les capuchons de protection des six écrous 6 pans.
- Dévisser la poignée - 2 - et l'enlever.

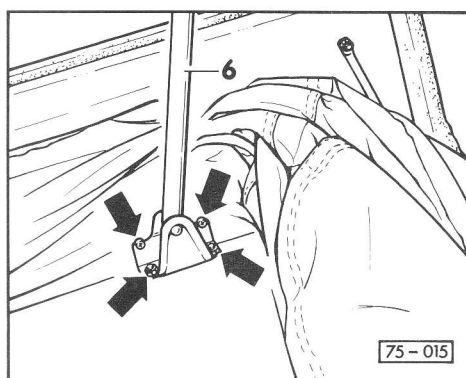
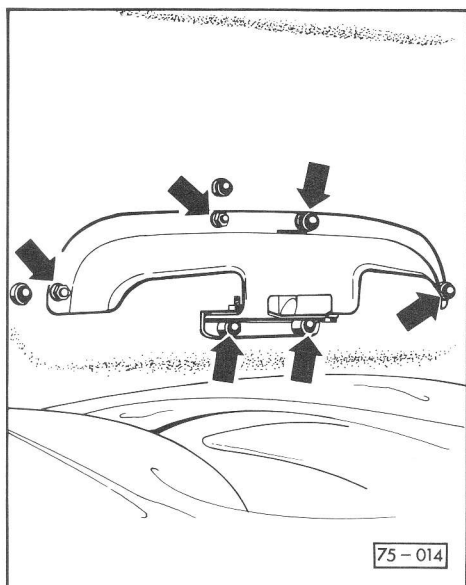

- Dévisser le bras de soutien - 6 -, l'enlever et extraire les vis à tête bombée aplatie du toit relevable.

75-9

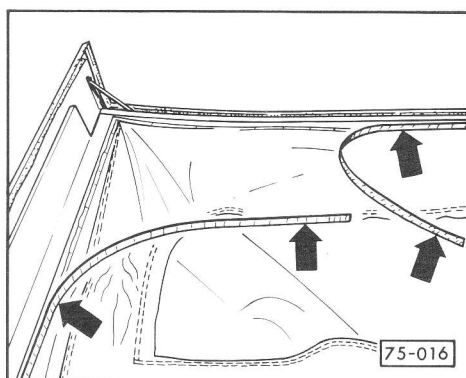

- Extraire la bande de plastique et les agrafes du cadre de bois.
- Déposer le soufflet - après avoir extrait les agrafes du cadre de bois.

Repose:

- Adapter le soufflet et l'agrafer aux quatre coins avec des agrafes dans le cadre de bois.
- Fixer avec des agrafes le soufflet bien tendu au cadre de bois, du milieu vers les quatre coins.
- Couper quatre bandes de plastique.
 - deux bandes de plastique d'une longueur de 2200 mm.
 - deux bandes de plastique d'une longueur de 1150 mm.
- Réchauffer les bandes de plastique (bain d'eau chaude p. ex.)

Nota:

On couvrira la longueur totale en étirant cette matière plastique, après avoir agrafé chaque extrémité de la bande de plastique au cadre de bois.

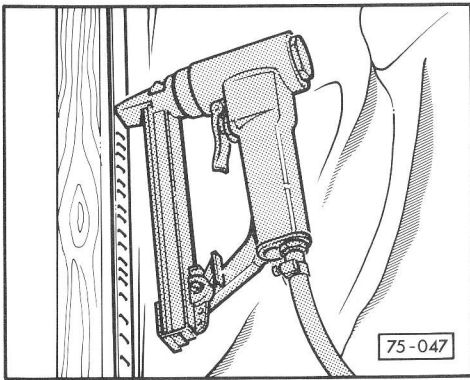

◀ – Agraffer la bande de plastique au cadre de bois et au soufflet.

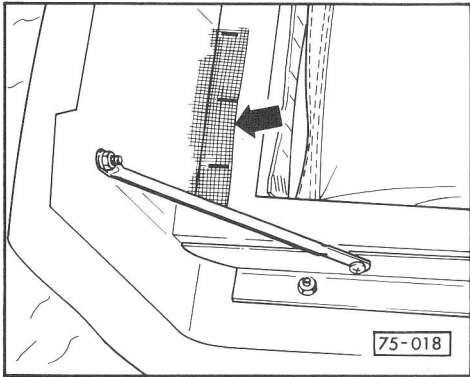

◀ **Nota:**
S'il faut changer seulement le couvercle du toit relevable, il est nécessaire de poser la moustiquaire dans la zone des moulures de renforcement.

75-11

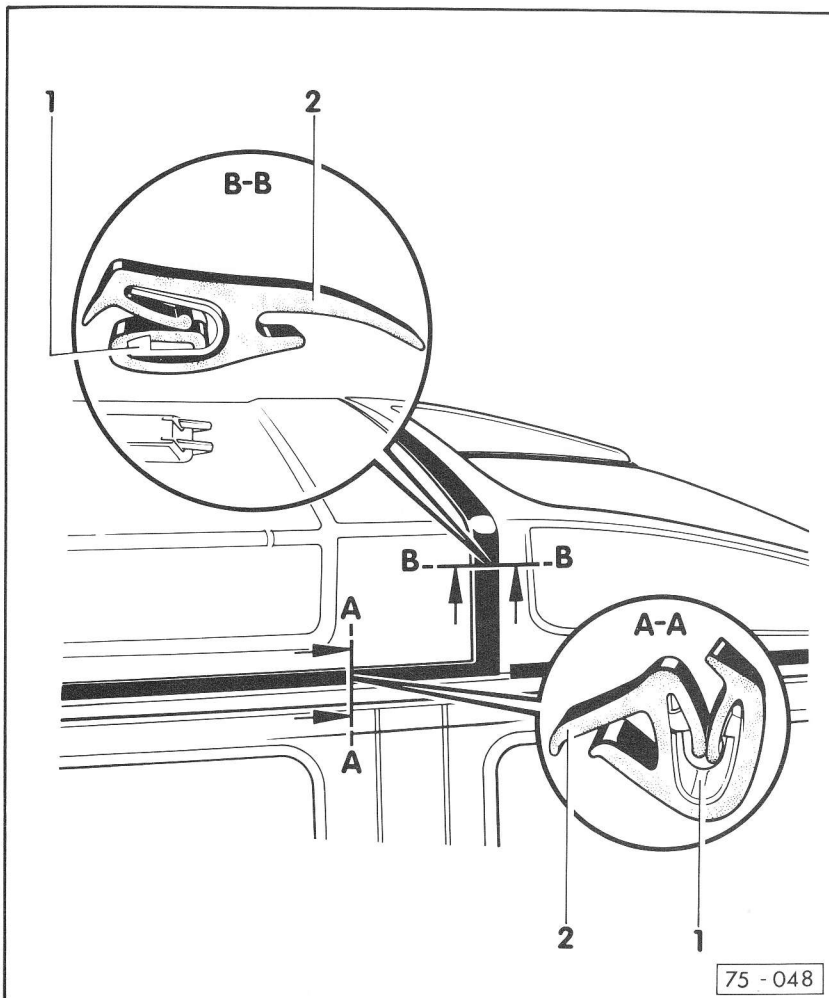

CADRE D'ETANCHEITE AVEC PINCE INCORPOREE EN ACIER: DEPOSE ET REPOSE

Nota:

Le cadre d'étanchéité peut être remplacé lorsque le toit relevable est soulevé.

- Ajuster le cadre d'étanchéité pré-monté sur le toit relevable à l'arrière, à droite et à gauche.

Coupe A-A:

- La figure ne montre que le cadre d'étanchéité avec pince en acier incorporée.

1 = pince incorporée

2 = joint en caoutchouc

- Ajuster le cadre d'étanchéité pré-monté sur le toit relevable à l'avant
- Coupe B-B:

- La figure ne montre que le cadre d'étanchéité avec pince en acier incorporée.

1 = pince incorporée

2 = joint en caoutchouc

- Il est possible de remédier à la perte de tension en serrant la pince. Pour ce faire, il faut séparer le cadre d'étanchéité du toit relevable dans la zone correspondante.

75 - 048

75-12

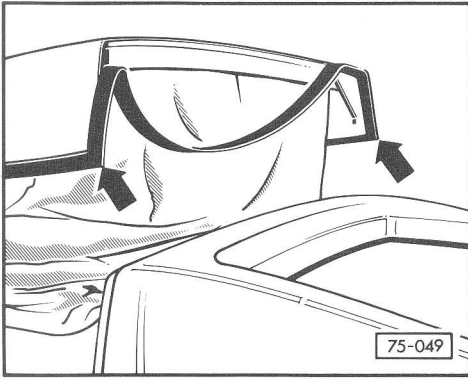

Dépose:

- Extraire le cadre d'étanchéité tout autour de celui du toit relevable.

Repose:

- Enfoncer le cadre d'étanchéité préalablement traité avec du lubrifiant dans son logement, à l'avant et sur le côté. Il faut commencer lors du montage par les deux coins avant - flèches.

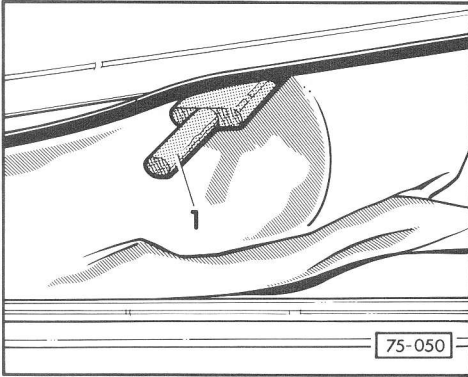

- Emmancher la pince métallique incorporée au joint jusqu'au fond du logement du joint, à l'aide d'une cale de montage large en bois ou en plastique - 1 -

75-13

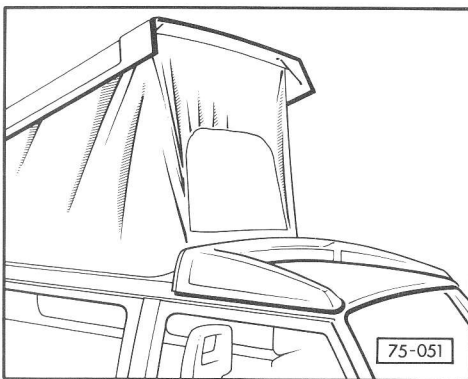

**DEFLECTEUR AERODYNAMIQUE DE PAVILLON:
DEPOSE**

Nota:

Le déflecteur aérodynamique de pavillon ne peut être déposé que si la zone AR du «revêtement de pavillon AV» a été desserrée et tirée vers le bas.

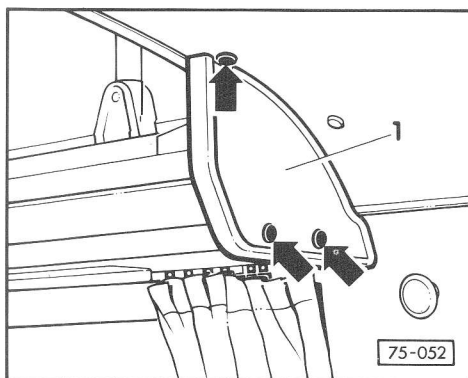

- Dévisser la plaque de maintien - 1 -, à gauche et à droite.

75-14

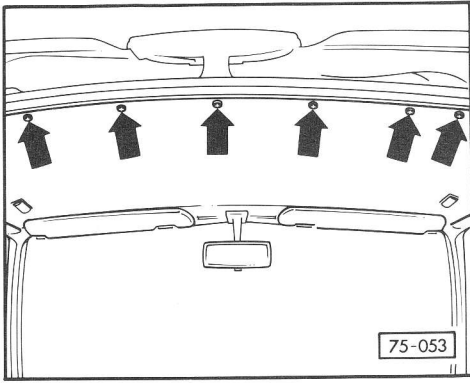

- ◀ - Dévisser la zone arrière du revêtement de pavillon AV.

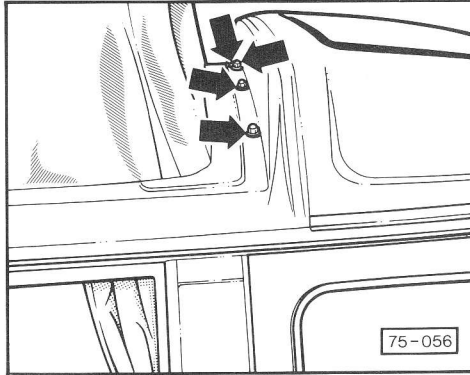

- ◀ - Retirer les capuchons des écrous 6 pans.
- Dévisser les écrous 6 pans, le cas échéant tirer vers le bas le «revêtement de pavillon AV» et maintenir par le dessous les vis qui se dévissent en même temps.

75-15

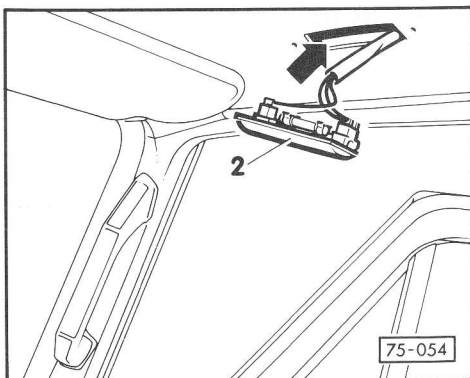

- ◀ - Déposer les plafonniers - 2 - à gauche et à droite et isoler le câble positif.
- Dévisser les deux écrous 6 pans - flèche - à gauche et à droite.
- Retirer le déflecteur aérodynamique de pavillon.

76-16

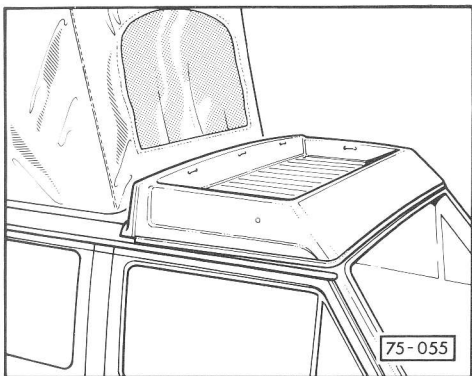

CUVELAGE PORTE-BAGAGES: DEPOSE ET REPOSE

Nota:

Le cuvelage porte-bagages ne peut être posé et déposé que lorsque la zone arrière du «revêtement de pavillon AV» a été desserrée et tirée vers le bas.

Dépose

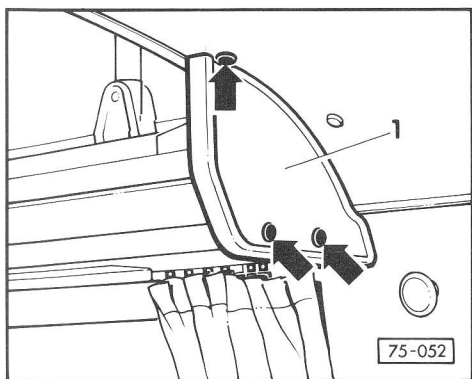

- ◀ - Dévisser la plaque de maintien - 1 - à droite et à gauche (trois vis à tête cruciforme avec capuchons - flèches -).

75-17

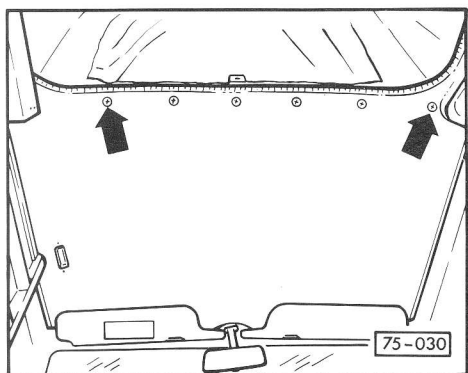

- ◀ - Dévisser la zone arrière du revêtement de pavillon AV.

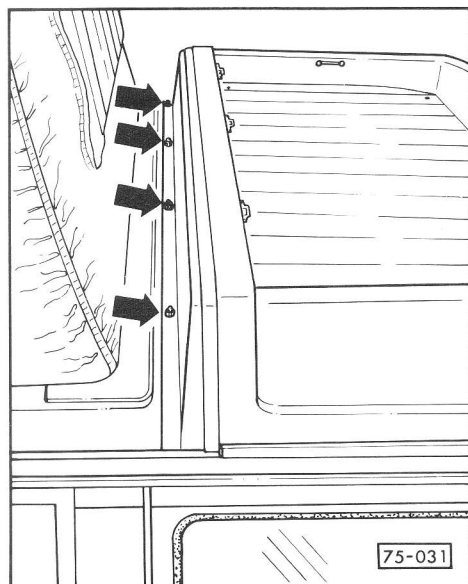

- ◀ - Retirer les capuchons des écrous 6 pans - flèches -.
- Dévisser les écrous 6 pans.

75-18

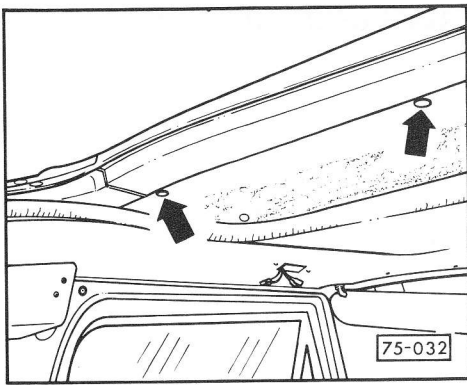

- ◀ - Le cas échéant tirer vers le bas le revêtement de pavillon, et maintenir par dessous les vis qui se dévissent en même temps.

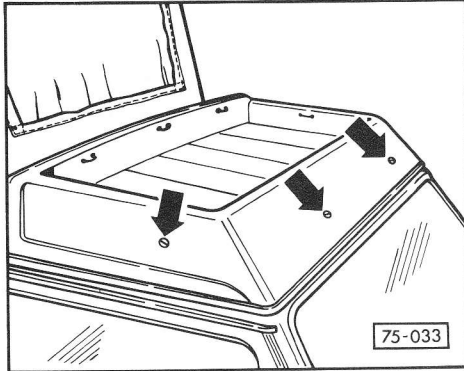

- ◀ - Dévisser 4 vis à tête bombée du cuvelage porte-bagages et dévisser entièrement les cornières qui se trouvent derrière.
- Déposer le cuvelage porte-bagages.

75-19

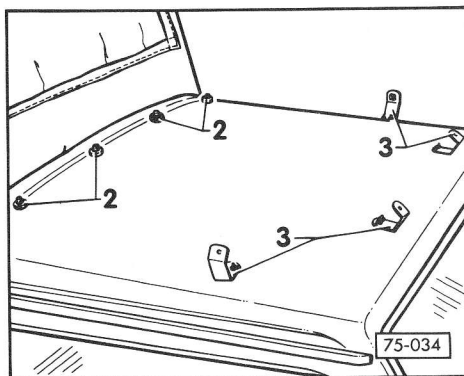

Repose

- ◀ 2 = rondelles de calage en caoutchouc
3 = cornières de tôle
- Poser à chaque fois 2 rondelles de calage en caoutchouc - 2 - sur les alésages dans le pavillon du véhicule.
- Mettre en place le cuvelage porte-bagages, l'ajuster et le visser.
- Poser les pièces démontées dans l'ordre inverse de celui décrit pour la dépose.

REVETEMENT DE PAVILLON AV (California et Joker 1985 ►): DEPOSE

Pour déposer le revêtement de pavillon AV, il faut démonter auparavant le cache avec la tringle à rideaux droite – voir Groupe de Réparation 77.

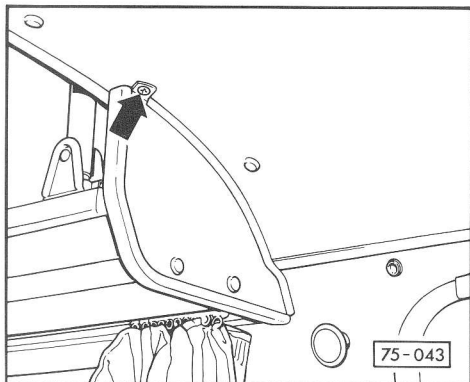

- Enlever le cache en faisant levier, dévisser entièrement une vis à tête cruciforme – flèche – et plier quelque peu vers le bas les équerres de fixation.

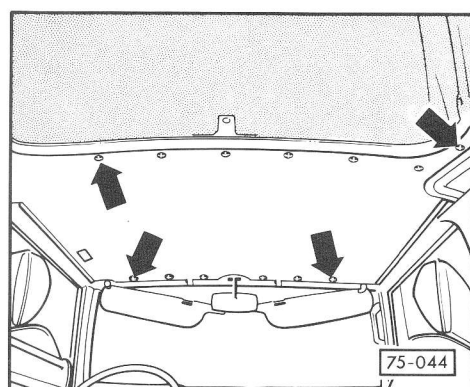

- Déposer le plafonnier et isoler le câble positif.
- Dégrafer les pare-soleil et les tirer vers le pare-brise. Tourner le rétroviseur aussi loin que possible vers le pare-brise.
- Dévisser entièrement les vis à tête cruciforme – flèches – du revêtement de pavillon AV.

75-21

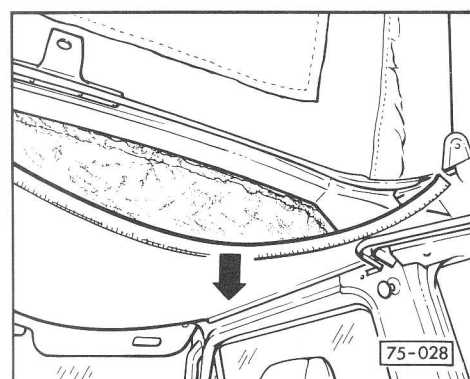

- Tirer le revêtement de pavillon au centre vers le bas et l'extraire des rails de maintien latéraux.
- Déposer le revêtement de pavillon.

REVETEMENT DE PAVILLON AV (Joker ► 1984): DEPOSE ET REPOSE

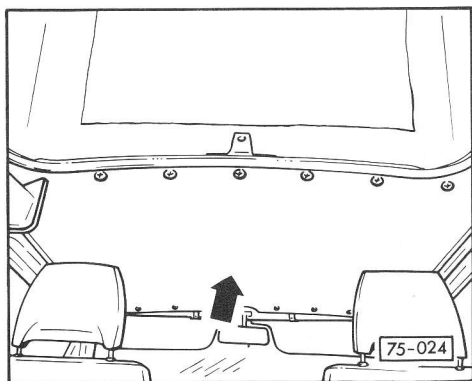

Dépose

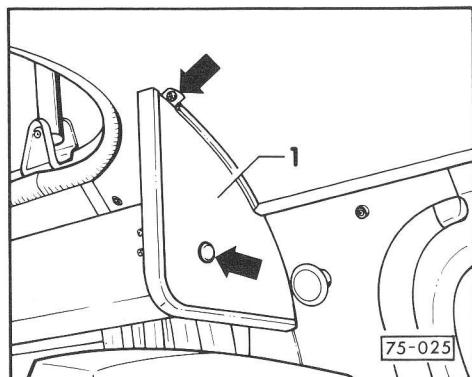

- Dévisser la plaque de maintien – 1 – du caisson vide-poches et la déposer.

75-23

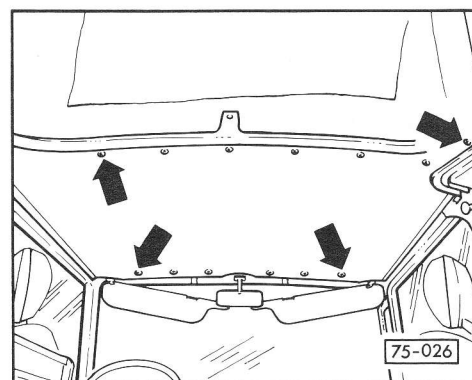

- Déposer le plafonnier et isoler le câble positif.
- Dégrafer les pare-soleil et les tirer vers le pare-brise. Tourner le rétroviseur aussi loin que possible vers le pare-brise.
- Dévisser à fond les vis à tête cruciforme du revêtement de pavillon avant.

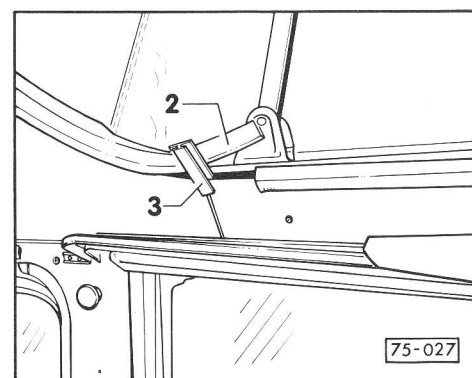

- Extraire le jonc – 2 – dans les arrondis arrière et déposer les profilés de liaison – 3 – par le haut.

75-24

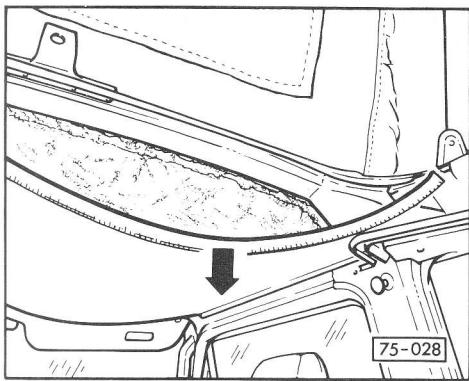

◀ - Tirer le revêtement de pavillon au centre vers le bas et l'extraire des rails de maintien latéraux.

- Déposer le revêtement de pavillon.

Repose

- Mettre le revêtement de pavillon en position de montage avec deux mécaniciens.

- Faire passer les câbles électriques par la découpeure du plafonnier.

- Mettre en place le revêtement de pavillon dans le rail de maintien gauche et le maintenir.

- Abaisser le revêtement de pavillon au centre et amener le côté droit dans le rail de maintien.

- Introduire les profilés de liaison entre les revêtements de pavillon AV et latéraux.

- Fixer le revêtement de pavillon au moyen des vis à tête cruciforme.

- Fixer le jonc dans les arrondis AR, poser le plafonnier et accrocher les pare-soleil dans les dispositifs de maintien.

- Visser la plaque latérale - 1 - du caisson vide-poches.

75-25

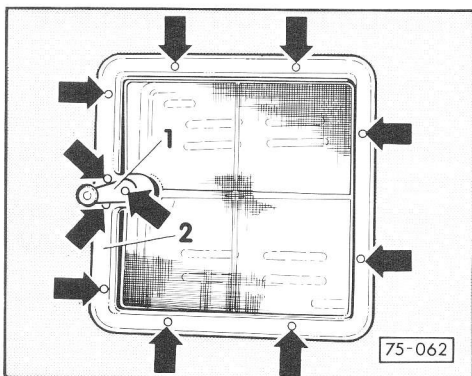

RETEVEMENT SUPERIEUR AVANT DE TOIT SURELEVE: DEPOSE

◀ - Retirer les capuchons - flèches - en les soulevant et dévisser entièrement les vis à tête cruciforme.

- Retirer la poignée de manivelle - 1 - et le cadre inférieur - 2 -.

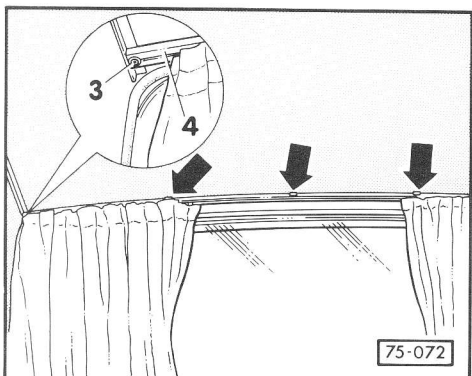

◀ - Dévisser entièrement la vis à tête cruciforme - 3 - à gauche et à droite de la glissière pour rideaux - 4 -.

- Dégager la glissière pour rideaux - 4 - des agrafes - flèches - en la soulevant.

- Dévisser les agrafes.

- Extraire le revêtement supérieur AV du toit surélevé des profils de liaison.

75-26

REVETEMENT SUPERIEUR ARRIERE DE TOIT SURELEVE: DEPOSE

Nota

Pour déposer le revêtement supérieur AR du toit surélevé, il faut d'abord démonter le revêtement supérieur AV, voir page 75-26.

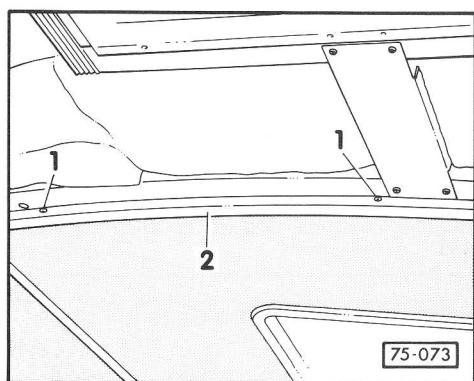

- ◀ - Dégager les trois rivets tubulaires (\varnothing 3,2 mm) – 1 – et retirer le profil de liaison – 2 –.

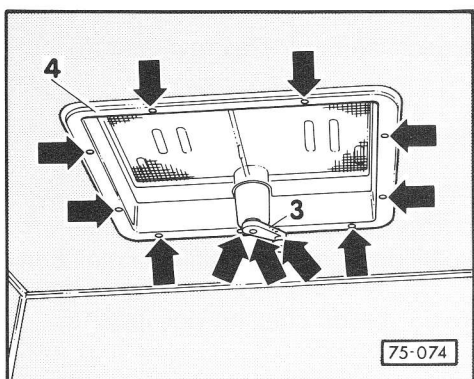

- ◀ - Retirer les capuchons – flèches – en les soulevant et dévisser entièrement onze vis à tête cruciforme.
- Retirer la poignée de manivelle – 3 – et le cadre inférieur – 4 –.
- Extraire le revêtement supérieur AR du toit surélevé des profils de liaison.

75-27

REVETEMENTS LATERAUX DE TOIT SURELEVE: DEPOSE

Nota:

Pour déposer les revêtements latéraux du toit surélevé, il faut d'abord démonter le caisson vide-poches avec la tringle à rideaux gauche, le cache avec la tringle à rideaux droite, voir Groupe de Réparation 77 – et le plateau de la couchette AV – voir page 75-45.

Revêtement latéral AV de toit surélevé: dépose

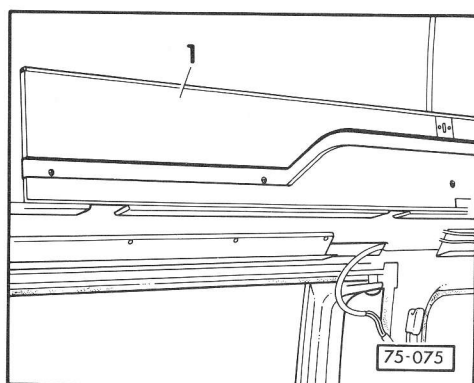

- ◀ - Dévisser le rail de guidage – 1 – et l'extraire.

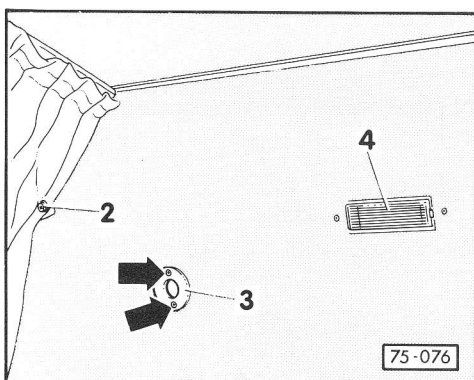

- ◀ - Dévisser la vis de fixation – 2 – pour la bande de serrage du rideau.
- Dévisser les deux vis à tête cruciforme – flèches – et retirer la douille – 3 –.
- Déposer le plafonnier – 4 – et isoler le câble positif.

75-28

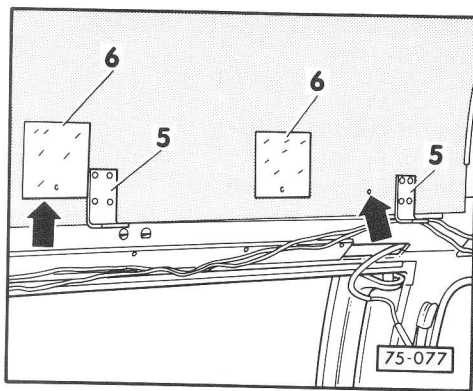

◀ – Dégager les 4 rivets tubulaires (\varnothing 5 mm) de chacune des deux équerres d'appui – 5 – et retirer les équerres.

– Dégager les deux rivets (\varnothing 3,2 mm) – flèches –.

Nota:

Les rivets creux (\varnothing 3,2 mm) – flèches – peuvent être cachés par les plaques de compensation – 6 –; dans ce cas, il faut également retirer ces plaques en les soulevant.

Attention

Les plaques de compensation sont de différentes épaisseurs.

Toujours remettre les plaques de compensation démontées au même endroit.

– Extraire le revêtement latéral AV du toit surélevé des profils de liaison.

75-29

Revêtement latéral AR de toit surélevé: dépose

Nota:

Pour déposer le revêtement latéral AR, il faut d'abord démonter le revêtement latéral AV, voir page 75-28.

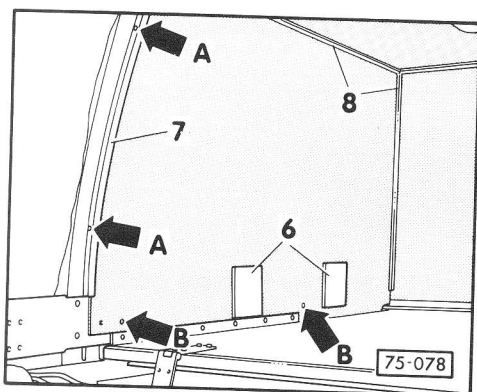

◀ – Dégager les deux rivets tubulaires (\varnothing 3,2 mm) – flèches A – et retirer le profil de liaison – 7 –.

– Dégager les deux rivets tubulaires (\varnothing 3,2 mm) – flèches B.

Nota:

Les rivets tubulaires – flèches B – peuvent être cachés par les plaques de compensation – 6 –; dans ce cas, il faut également retirer ces plaques en les soulevant.

– Extraire le revêtement latéral AR du toit surélevé des profils de liaison – 8 –.

75-30

REVETEMENT ARRIERE DE TOIT SURELEVE: DEPOSE

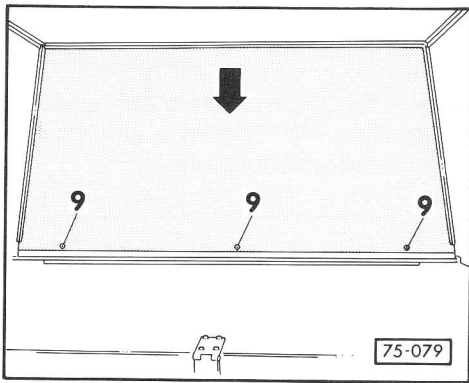

- Retirer le rembourrage de la couchette.
- Dégager les trois rivets (\varnothing 3,2 mm) – 9 –.
- Appuyer le revêtement AR de toit surélevé vers le bas – flèche – et l'extraire des profils de liaison.

75-31

PLACARD DE PAVILLON: DEPOSE

Nota:

Pour déposer le placard de pavillon, il faut d'abord démonter le caisson vide-poches avec la tringle à rideaux gauche et le cache avec la tringle à rideaux droite, voir Groupe de Réparation 77.

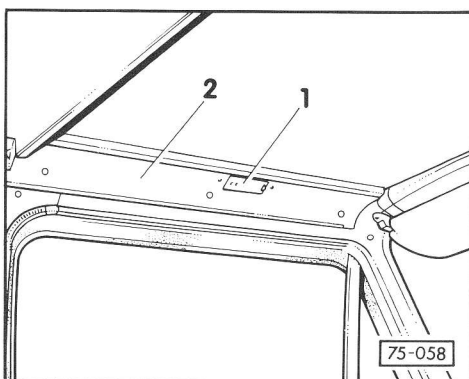
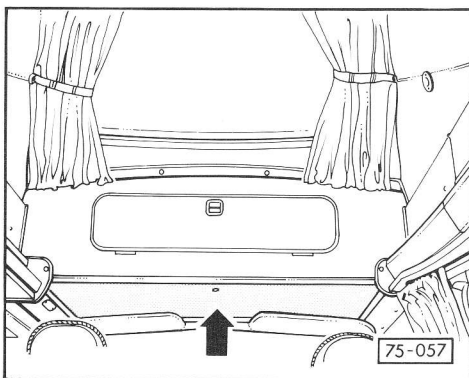

- Déposer le plafonnier – 1 – et isoler le câble positif.
- Dévisser le revêtement de pavillon AV – 2 – à gauche et à droite (trois vis à tête cruciforme avec capuchons de chaque côté) et le retirer.

75-32

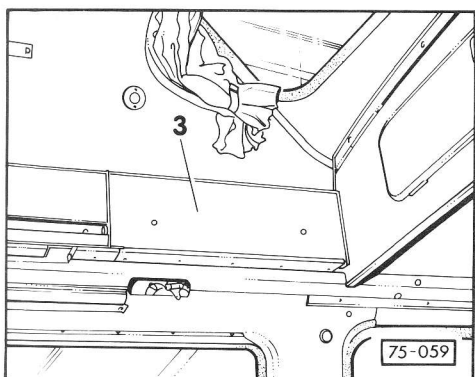

- ◀ – Accrocher les rideaux de la fenêtre du pavillon au placard du pavillon.
- Dévisser le cache – 3 – à gauche et à droite (deux vis à tête cruciforme de chaque côté).

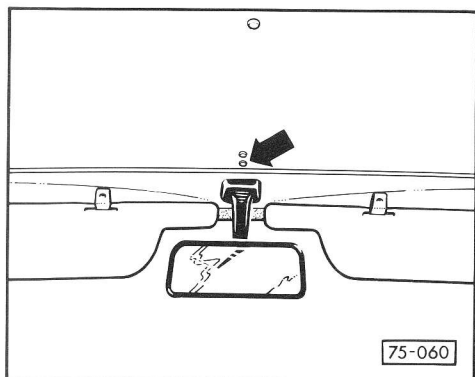

- ◀ – Retirer le capuchon en le soulevant – flèche – et dévisser entièrement la vis à tête cruciforme.

75-33

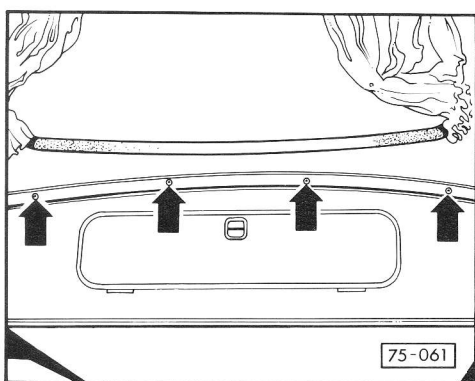

- ◀ – Faire soutenir le placard de pavillon par un deuxième monteur.
- Dévisser entièrement les quatre vis à tête cruciforme – flèches – et retirer le placard de pavillon par l'arrière.

75-34

AÉRATEUR DE PAVILLON (SUR VÉHICULES AVEC TOIT RELEVABLE): DEPOSE ET REPOSE

Dépose

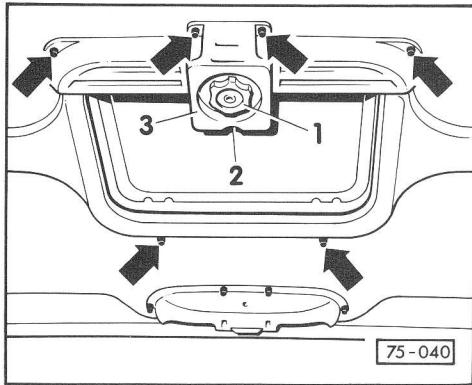

- ◀ - Ouvrir d'env. 1 1/2 rotations l'aérateur de pavillon avec la manette - 1 -.
- Dévisser entièrement la vis à fente de la manette - 1 - et retirer la manette.
- Retirer les capuchons de protection des écrous 6 pans - flèches - en les soulevant et dévisser les écrous 6 pans des vis à tête bombée aplatie.
- Dévisser la vis à tête cruciforme - 2 -.
- Retirer le cache - 3 -.

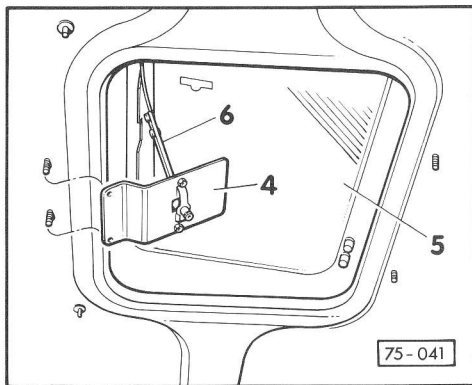

- ◀ - Dégager la plaque-support - 4 - des vis à tête bombée aplatie par le bas.
- Retirer par le haut la fenêtre de pavillon - 5 - avec la plaque-support - 4 -, le bras de soutien - 6 - et les charnières.

75-35

Indications de montage:

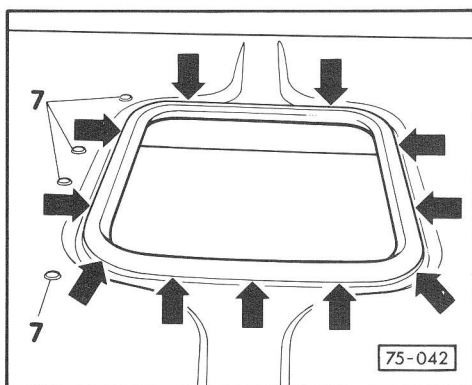

- ◀ - Positionner les vis à tête bombée aplatie - 7 - avec le produit d'étanchéité D 001 900 05.
- Etancher le cadre d'étanchéité de l'extérieur - flèches - avec de l'enduit étanche adhésif transparent (de type courant).

75-36

AERATEUR DE PAVILLON (SUR VÉHICULES AVEC TOIT SURÉLEVÉ): DEPOSE ET REPOSE

Dépose

Nota:

Lors de la dépose de l'aérateur de pavillon, le cadre supérieur est endommagé.

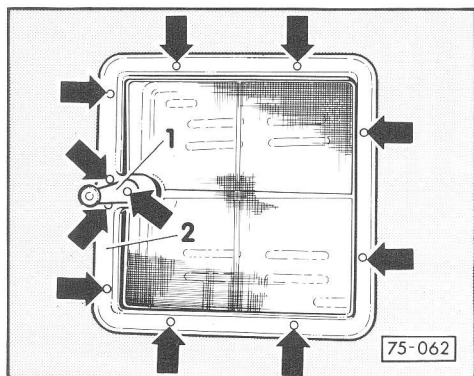

- ◀ - Retirer les capuchons – flèches – en les soulevant et dévisser à fond onze vis à tête cruciforme.
- Retirer la poignée de pavillon – 1 – et le cadre inférieur – 2 –.

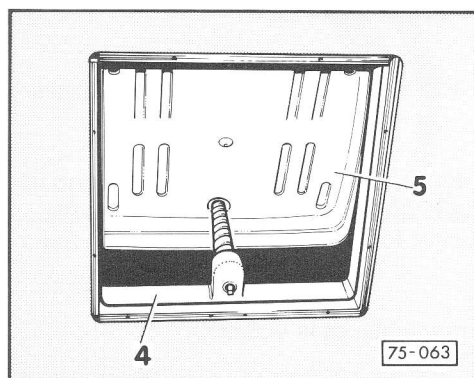

- ◀ - Pousser fortement vers le haut pour faire sortir le cadre supérieur – 4 – et la trappe – 5 –.

75-37

Cadre en bois: dépose

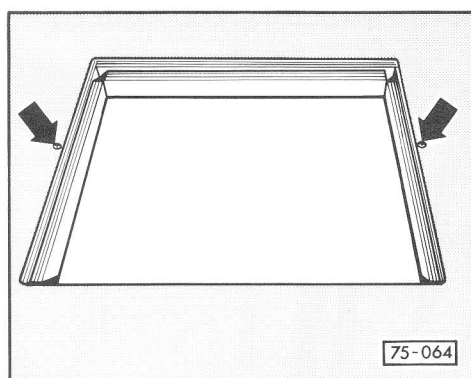

- Déposer le revêtement de pavillon supérieur, voir page 75-26 ou 75-27.

- ◀ - Dévisser entièrement les deux vis à tête cruciforme – flèches –.

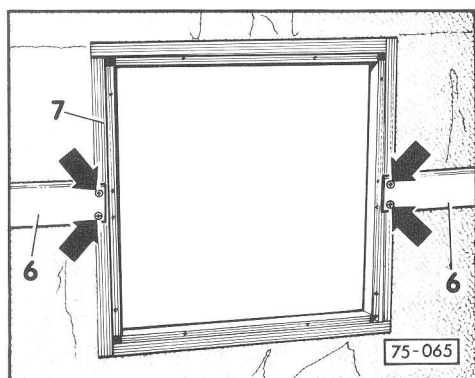

- ◀ - Dévisser entièrement les quatre vis à tête cruciforme – flèches –, appuyer quelque peu vers le bas les profils de renforcement – 6 – et retirer le cadre en bois – 7 –.

Aérateur de pavillon: repose

- Reposer le cadre en bois.
- Faire une découpe jusqu'à env. 1 mm dans les restes de colle sur le bord extérieur du pavillon, dans la zone d'appui du cadre supérieur.

Nota:

Enlever complètement les restes de colle découpés et appliquer du primer pour plastique D 009 600 sur la zone correspondante.

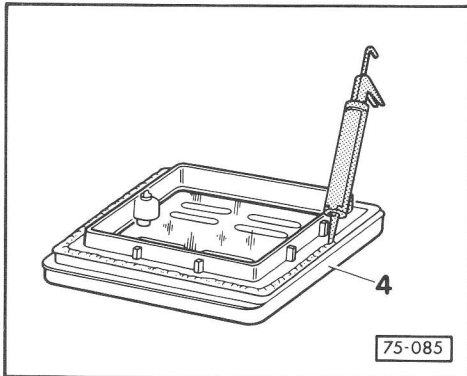

- Nettoyer le cadre supérieur (pièce neuve) – 4 – dans la zone d'appui.
- Appliquer le primer pour plastique D 009 600 sur la surface nettoyée et laisser s'évaporer au moins 10 minutes; puis appliquer le produit d'étanchéité adhésif AKD 476 KD5 05.
- Positionner le cadre supérieur dans la découpe du pavillon.
- Bien plaquer le cadre inférieur avec les alésages dans le cadre de bois et dans le cadre supérieur sous le revêtement de pavillon et visser toutes les pièces les unes avec les autres.
- Poser la poignée de manivelle et la visser.
- Poser les capuchons et la moustiquaire.

75-39

GLACE DANS LE TOIT SURELEVE: DEPOSE ET REPOSE

Dépose

- Retirer le jonc – 1 –.
- Sortir la vitre – 2 – et le joint profilé – 3 – en les poussant vers l'extérieur.

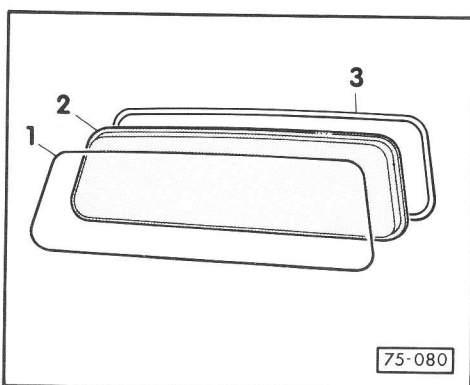

Repose

Nota:

- Il faut systématiquement remplacer le joint profilé.
- Si la vitre est réutilisée, il faut entièrement éliminer les restes de colle du bord de la vitre avant sa repose.
- Eliminer complètement les restes de colle sur la découpe de la glace du toit surélevé.
- Placer le joint profilé – 3 – dans la découpe de la glace.

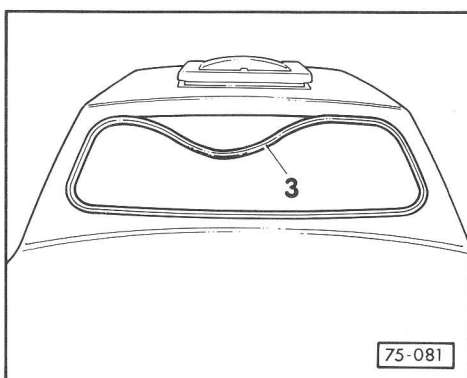

75-40

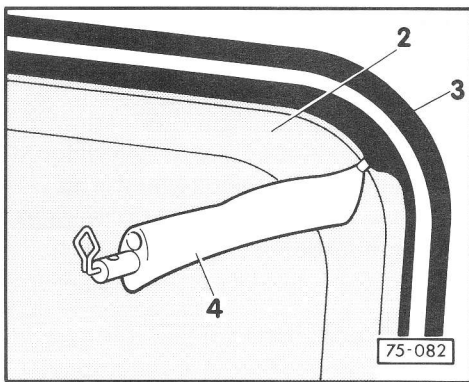

- ◀ - Introduire la vitre - 2 - sur le côté dans le joint profilé - 3 -.
- Tirer la lèvre en caoutchouc du joint profilé - 3 - sur le pourtour de la vitre avec le pose-jonc - 4 -.

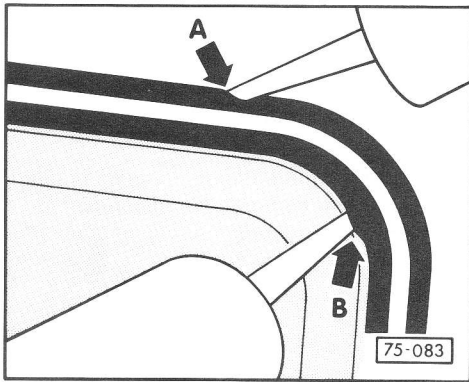

- ◀ - Entre le joint profilé et la découpe de la fenêtre - flèche A - ainsi qu'entre le joint profilé et la vitre - flèche B - réaliser un étanchement supplémentaire avec de l'enduit étanche adhésif au polyuréthane AKD 476 KD5 05.

75-41

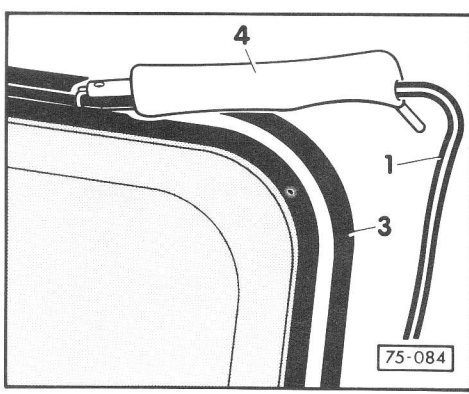

- ◀ - Enfiler le jonc - 1 - dans le pose-jonc - 4 - et l'introduire progressivement dans le joint profilé - 3 -.

Attention
Toujours poser le début et l'extrémité du jonc de remplissage vers le haut.

75-42

COUCHETTES (SUR VÉHICULES AVEC TOIT SURÉLEVÉ): DEPOSE

Nota pour California et Joker I 1985 ►:

Avant de pouvoir déposer les couchettes, il faut démonter le caisson vide-poches avec la tringle à rideaux gauche, le cache avec la tringle à rideaux droite, le placard de pavillon et le placard, voir Groupe de Réparation 77.

Nota pour Joker I ► 1984:

Avant de pouvoir démonter les couchettes, il faut déposer le casier vide-poches, le placard de pavillon et le placard, voir Groupe de Réparation 77.

- Dévisser le revêtement de pavillon gauche et l'extraire des rails de maintien. Voir rubrique: dévisser le revêtement de pavillon droit - Groupe de Réparation 77-25.
- Dévisser du cadre de pavillon la charnière - 1 - et la tôle de recouvrement - 2 - à gauche et à droite, ainsi que le reste des vis de fixation de la couchette.

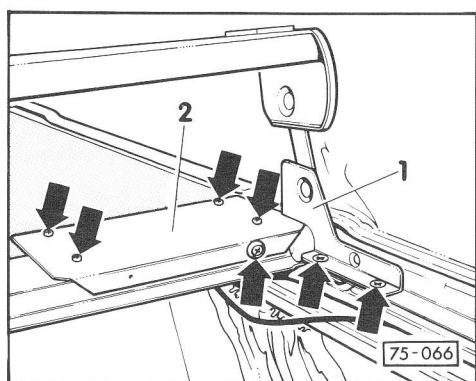

75-43

COUCHETTES (SUR VÉHICULES AVEC TOIT SURÉLEVÉ): DEPOSE

Coucheette centrale: dépose

- Déverrouiller la couchette centrale à droite et à gauche - 1 - et la rabattre dans le sens de la flèche.

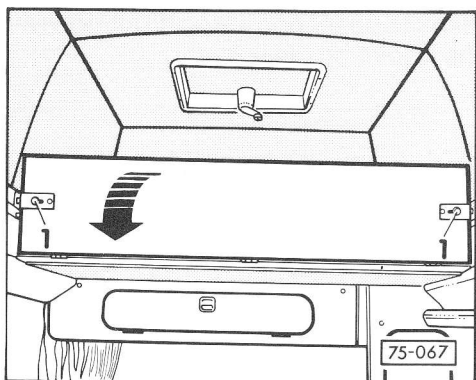

- Dévisser entièrement les quatre vis à tête cruciforme de chacune des trois charnières - 2 - et retirer la couchette centrale.

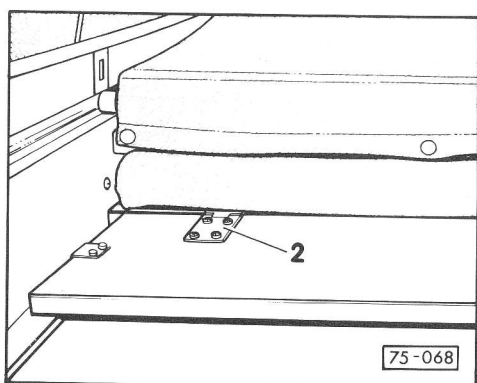

75-44

Couche avant: dépose

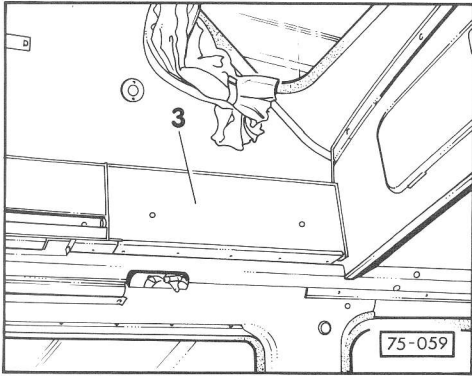

Nota:

Avant de déposer la couchette AV, il faut d'abord démonter le cache avec la tringle à rideaux à droite et le caisson vide-poches avec la tringle à rideaux gauche – voir Groupe de Réparation 77 – ainsi que la couchette centrale – voir page 75-44.

- Dévisser le cache – 3 – à gauche et à droite (deux vis à tête cruciforme de chaque côté).

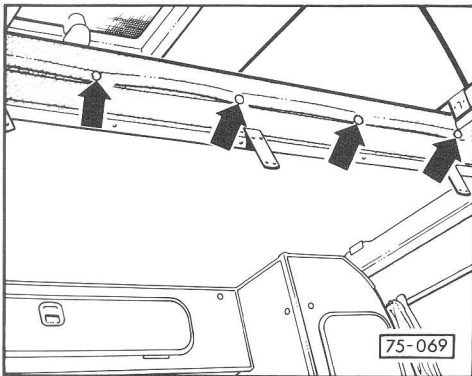

- Ouvrir les boutons-poussoirs – flèches – et extraire le rembourrage des couchettes AV et centrale.
- Extraire la couchette AV des rails de guidage vers l'avant.

75-45

Couche AR: dépose

Nota:

Pour la dépose de la couchette AR, il faut démonter le caisson vide-poches avec la tringle à rideaux gauche, le cache avec la tringle à rideaux droite, le placard de pavillon et le placard – voir Groupe de Réparation 77.

- Déposer les couchettes centrale et AV, voir page 75-44 et 75-45.
- Extraire le rembourrage de la couchette AR.

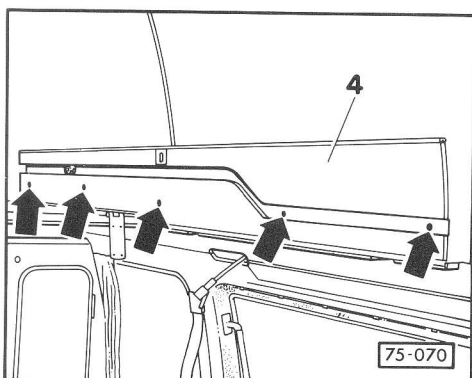

- Dévisser entièrement les cinq vis à tête cruciforme – flèches – et retirer les rails de guidage – 4 – à gauche et à droite.

75-46

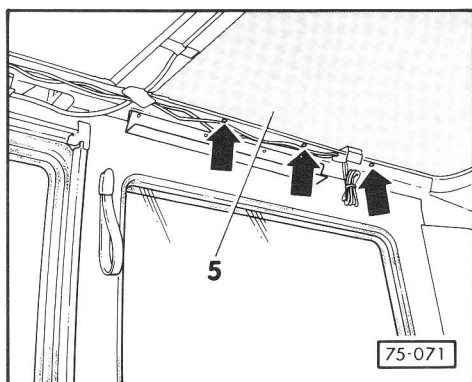

- ◀ - Dévisser entièrement les vis de fixation restantes de la couchette AR et retirer la couchette AR.

CHARGEUR: DEPOSE

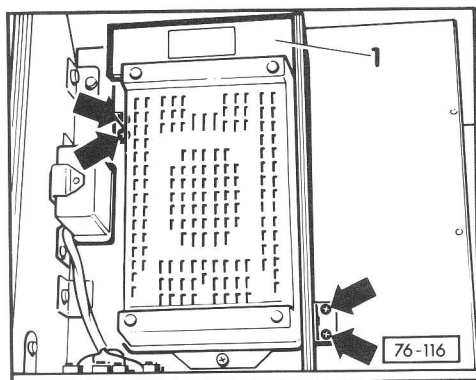

Attention

L'alimentation en tension de 220 V ne doit pas être raccordée à la prise extérieure.

- Relever la banquette AR.
- Dévisser entièrement les quatre vis à tête cruciforme – flèches –.
- Enlever le cache – 1 –.

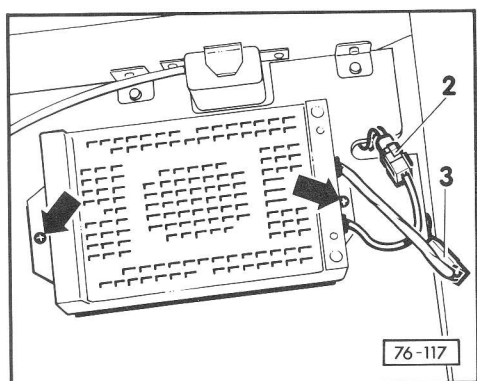

- Déconnecter les connexions à fiches multiples – 2 – et – 3 –.
- Dévisser entièrement les deux vis à tête cruciforme – flèches –.
- Déposer le chargeur.

76-1

REFRIGERATEUR: DEPOSE ET REPOSE

Attention

Respecter les mesures de sécurité – page 76-14.

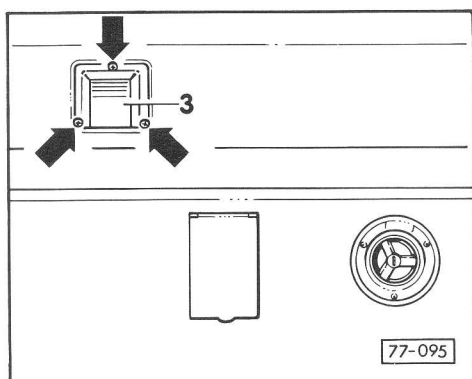
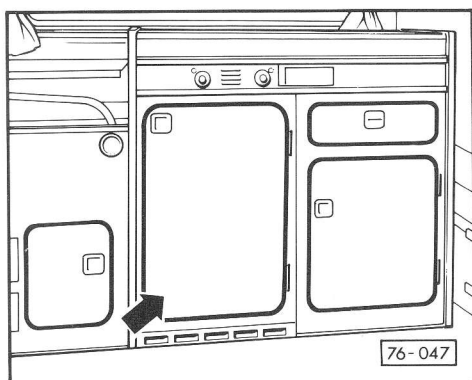

Dépose

- Fermer la valve de prélèvement sur la réserve de gaz.
- Dévisser entièrement les trois vis à tête cruciforme – flèches – et retirer le cache protecteur – 3 – avec le joint.
- Dévisser l'ajutage des gaz brûlés (trois vis à tête cruciforme) et l'extraire avec le joint.

76-2

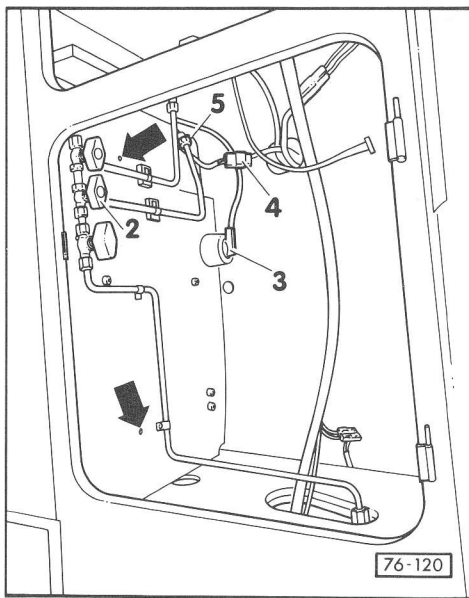

- Décrocher les portes du réfrigérateur et du bloc-cuisine, retirer le tiroir.
- Démontez l'étagère et la déposer.
- Fermer la soupape à fermeture rapide – 2 – et retirer la fiche (220 V) – 3 – de la prise.
- Déconnecter la connexion à fiches multiples (12 V) – 4 –.
- Dévisser entièrement les deux vis à tête cruciforme – flèches –.
- Desserrer le raccord à vis – 5 – (conduite de gaz du réfrigérateur).

Nota:

A cet effet, il faut qu'un second monteur saisisse l'orifice de ventilation – voir fig. 76-121 – et empêche le vissage de tourner.

76-3

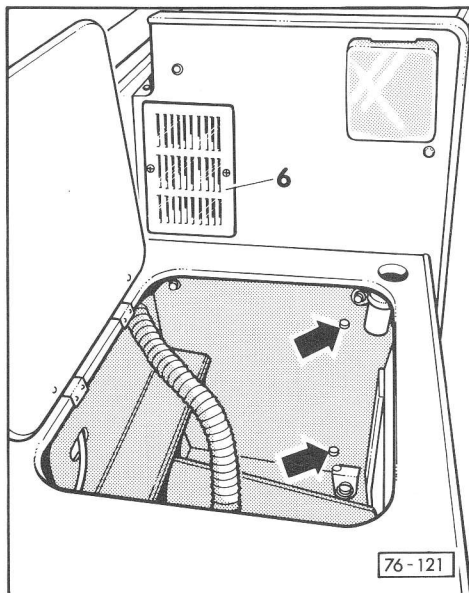

- Retirer l'étagère du coffre et dévisser à fond deux vis à tête cruciforme à travers les trous de montage – flèches – du réfrigérateur.
- Dévisser la grille de ventilation – 6 –.

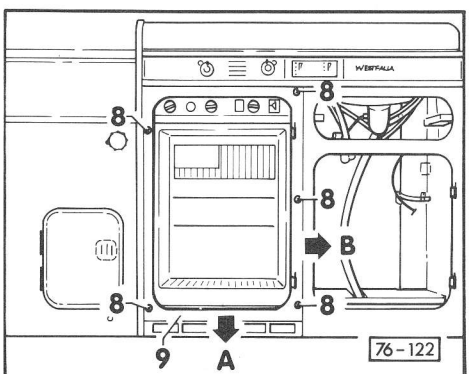

- Enlever en faisant levier les capuchons de protection et dévisser entièrement les cinq vis à tête cruciforme – 8 –.
- Tirer prudemment vers l'avant le cache du réfrigérateur – 9 – en bas – flèche A – et l'extraire ensuite de la rainure latérale – flèche B –.
- Retirer le réfrigérateur.

Repose

Attention
Respecter les mesures de sécurité page 76-14.

76-4

ROBINET D'EAU (California et Joker 1985 ►): DEPOSE

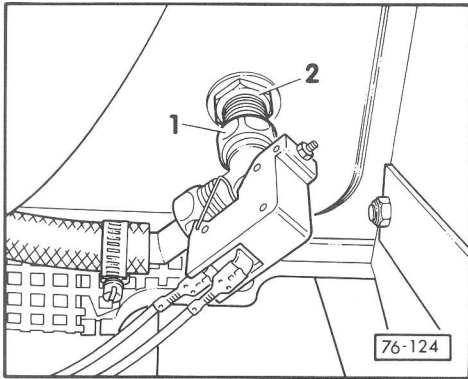

- Retirer le tiroir du bloc-cuisine.
- Décrocher la porte du bloc-cuisine et relever le couvercle.
- Déposer l'étagère.
- ◀ - Dévisser le raccord à vis - 1 -.
- Dévisser l'écrou 6 pans - 2 - et le retirer du robinet d'eau avec la rondelle.

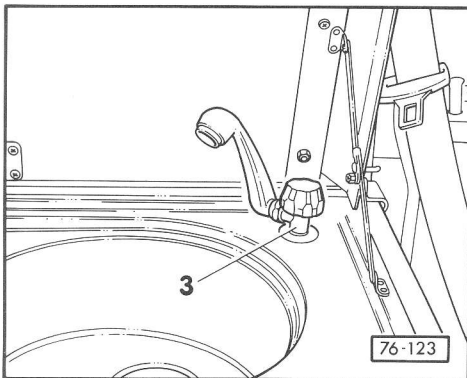

- ◀ - Retirer le robinet d'eau - 3 - de l'évier par le haut.

76-5

ROBINET D'EAU (Joker 1983 ► 1984): DEPOSE

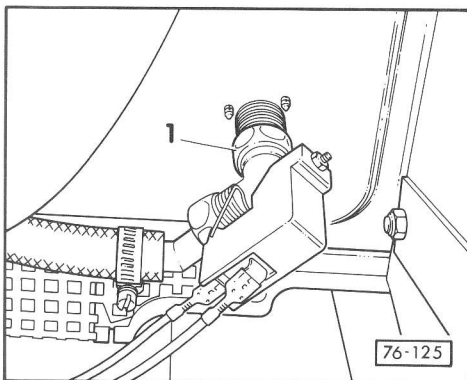

- Retirer le tiroir du bloc-cuisine.
- Décrocher la porte du bloc-cuisine et relever le couvercle.
- Déposer l'étagère.
- ◀ - Dévisser le vissage - 1 -.

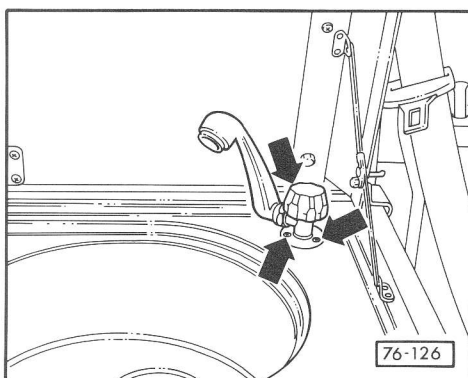

- ◀ - Dévisser entièrement les trois vis à tête cruciforme - flèches -.
- Retirer le robinet d'eau de l'évier par le haut.

76-6

ROBINET D'EAU (Joker ► 1982): DEPOSE

- Retirer le tiroir du bloc-cuisine.
- Décrocher la porte du bloc-cuisine et relever le couvercle.
- Déposer l'étagère.
- ◀ - Desserrer le collier du flexible – 1 – de l'intérieur du bloc-cuisine et débrancher le flexible de pression.

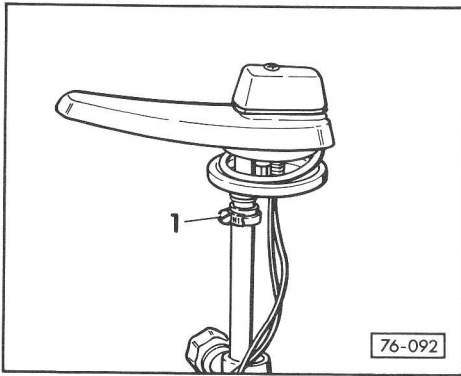

- ◀ - Déconnecter la connexion à fiche double (12 V) – 2 –.
- Dévisser du dessous les deux écrous 6 pans.

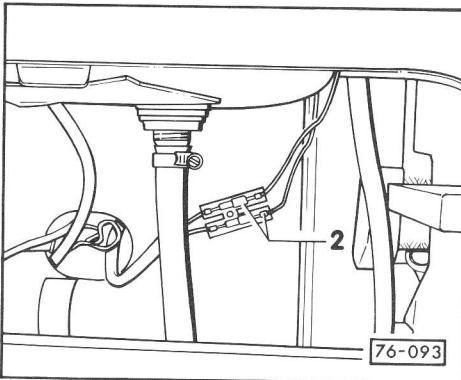

76-7

- ◀ - Retirer le robinet d'eau de l'évier par le haut.

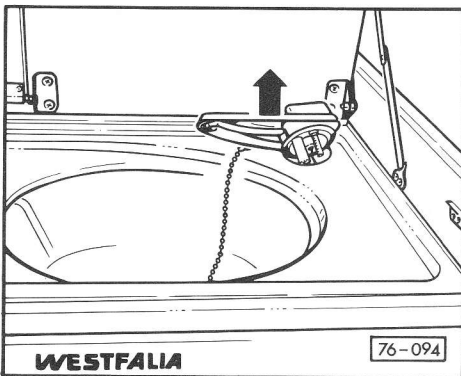

76-8

POMPE A EAU (California et Joker 1983 ►): DEPOSE ET REPOSE

Dépose

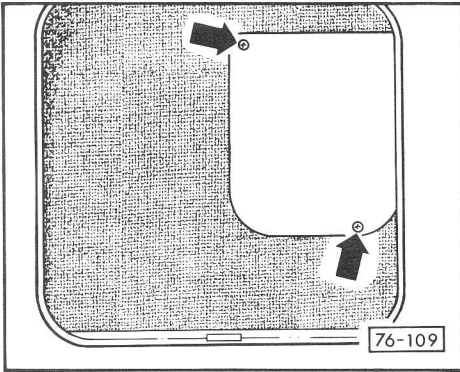

- ◀ - Ouvrir la porte gauche du coffre et dévisser le cache (deux vis à tête cruciforme – flèches).

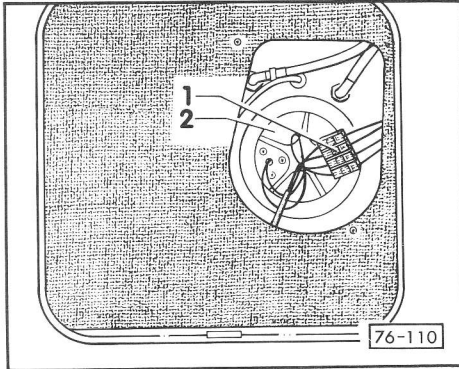

- ◀ - Déconnecter de la connexion à quatre fiches – 1 – les raccords de la pompe à eau.
- Dévisser entièrement le couvercle du réservoir à eau – 2 – et le retirer avec l'indicateur de niveau d'eau.

76-9

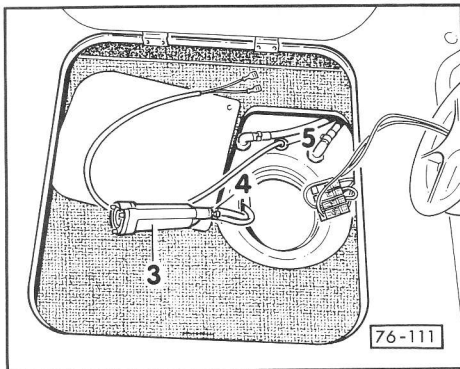

- ◀ - Retirer la pompe à eau – 3 – du réservoir, enlever par pincement le collier de serrage – 4 – et retirer le flexible.
- Tirer les raccordements (12 V) à travers la gaine de caoutchouc – 5 – vers l'intérieur, dans le réservoir à eau.
- Retirer la pompe à eau du coffre.

Indications de montage:

Ne pas intervertir les raccordements (12 V). La quantité d'eau requise n'est refoulée par la pompe que dans un sens (voir flèche sur le socle de la pompe).

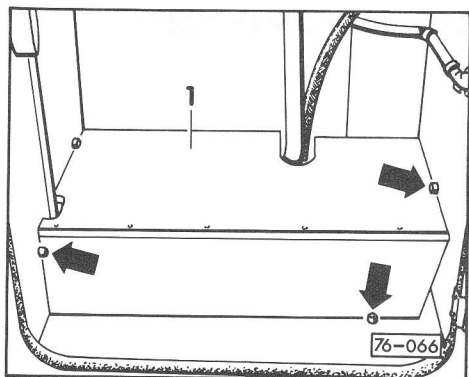

POMPE A EAU (Joker ► 1982): DEPOSE

- Décrocher la porte du bloc-cuisine.
- Retirer les trois supports de plancher – flèches – et déposer le cache – 1 –.

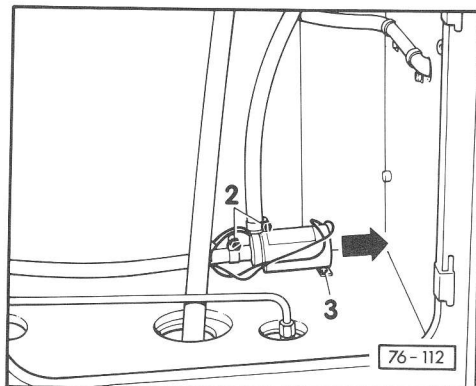

- Déconnecter les raccordements (12 V) de la connexion à double fiche.
- Desserrer les colliers de flexible – 2 – et retirer les flexibles de la pompe à eau.
- Desserrer les deux vis à tête cruciforme – 3 – et retirer la pompe à eau dans le sens de la flèche.

76-11

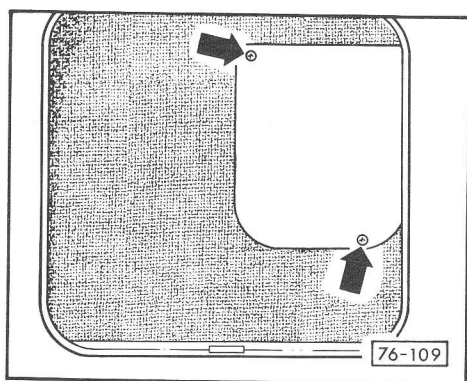

INDICATEUR DE NIVEAU D'EAU: DEPOSE

- Ouvrir la porte gauche du réfrigérateur et dévisser le cache (deux vis à tête cruciforme – flèches –).

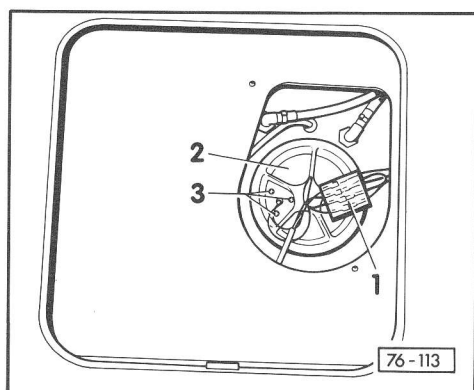

- Débrancher les raccordements (12 V) de l'indicateur de niveau d'eau de la connexion à quatre fiches – 1 –.
- Dévisser entièrement le couvercle de réservoir à eau – 2 – et le retirer avec l'indicateur de niveau d'eau.
- Dévisser l'indicateur de niveau d'eau du couvercle de réservoir à eau (trois vis à tête cruciforme – 3 –).

76-12

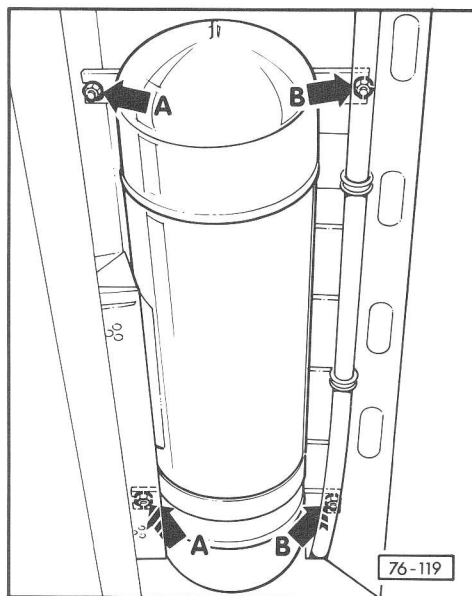
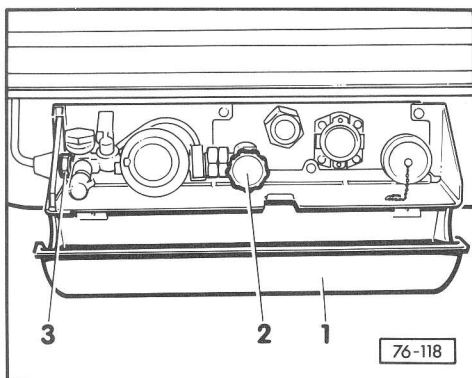

RESERVE DE GAZ: DEPOSE ET REPOSE

Attention

Respecter les mesures de sécurité, page 76-14.

- ◀ – Ouvrir le cache – 1 – et le rabattre vers le bas.
- Fermer la soupape de prélèvement – 2 –.
- Dévisser le vissage – 3 –.
- ◀ – Dévisser les deux écrous 6 pans – flèches A – et desserrer les deux écrous 6 pans – flèches B – jusqu'à ce que la réserve à gaz puisse être retirée.
- Retirer la réserve à gaz.

Repose

Attention

Lors de la repose de la réserve à gaz, utiliser des écrous auto-serreurs neufs.

76-13

MESURES DE SECURITE

- Lors de tous les travaux de réparation, l'alimentation en tension de 110/220 V ne doit pas être raccordée à la prise de courant extérieure.
- Tous les travaux de réparation sur l'installation de 110/220 V ne doivent être exécutés que par un spécialiste en électricité ou sous la direction et la surveillance d'un spécialiste en électricité.
- Si le système de conduites des appareils à gaz liquide est ouvert pendant les travaux de réparation, il est absolument nécessaire d'effectuer un contrôle d'étanchéité avant la remise en service des appareils à gaz liquide.

En République fédérale d'Allemagne, ce contrôle d'étanchéité ne peut être effectué que par un spécialiste de la DVFG¹⁾ conformément à la directive de travail G607 de la DVGW²⁾

¹⁾ Fédération Allemande du Gaz Liquide

²⁾ Confédération Allemande des Gaz et des Eaux

- Les consignes propres à chaque pays doivent être respectées.

76-14

CAISSON VIDE-POCHES AVEC TRINGLE A RIDEAUX GAUCHE (California et Joker 1985 ►): DEPOSE

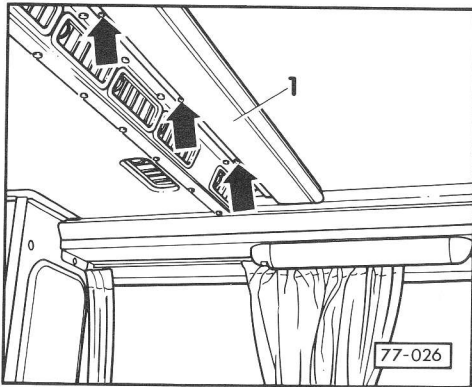

- ◀ – Accrocher le rideau AV gauche (montant B).
- Dévisser le cache de protection – 1 – du renfort central du cadre de pavillon (quatre vis à tête cruciforme).

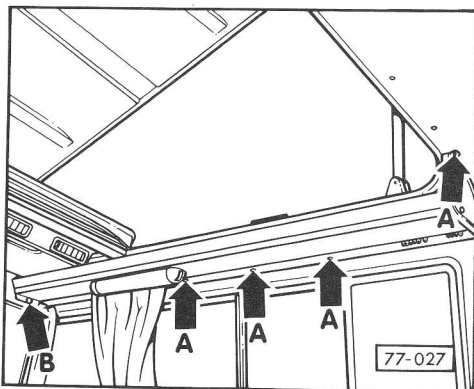

- ◀ – Enlever les quatre capuchons de protection en faisant levier et dévisser entièrement les quatre vis à tête cruciforme – flèches A –.
- Dévisser l'écrou 6 pans (dans le placard) de la vis à tête bombée aplatie – flèche B – et extraire cette dernière.

77-1

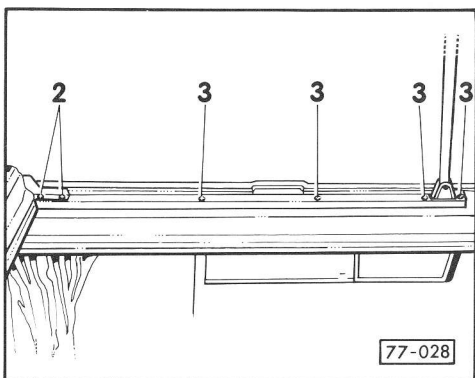

- ◀ – Dévisser entièrement les deux vis à tête cruciforme – 2 – de la charnière gauche de la couchette AV.
- Dévisser entièrement les quatre vis à tête cruciforme – 3 –; auparavant, enlever en faisant levier les capuchons de protection.

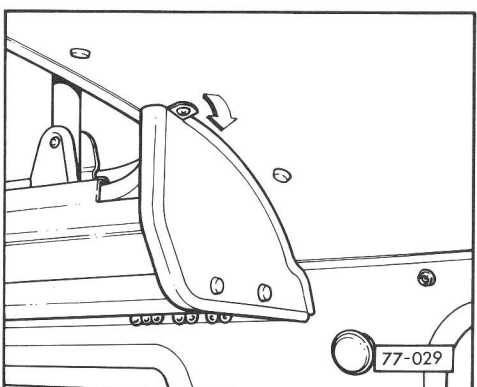

Nota:

Pour que le revêtement de pavillon AV ne soit pas endommagé lors du retrait du caisson vide-poches avec la tringle à rideaux gauche, il faut que l'équerre de fixation de la plaque de maintien soit tournée quelque peu vers le bas.

- Extraire un peu le caisson vide-poches avec la tringle à rideaux gauche et débrancher les raccordements de câbles du plafonnier d'habitacle.
- Isoler le câble positif.
- Retirer le caisson vide-poches avec la tringle à rideaux gauche.

77-2

CACHE AVEC TRINGLE A RIDEAUX DROITE (California et Joker 1985 ►): DEPOSE

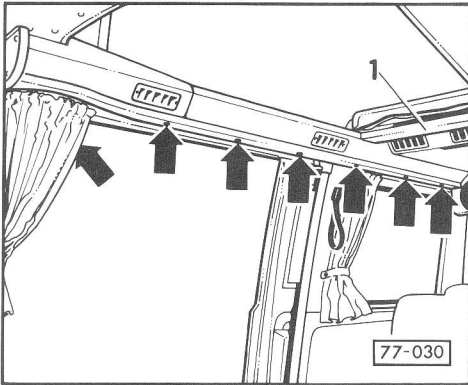

- ◀ – Dévisser le cache – 1 – du renfort central de cadre de pavillon (quatre vis à tête cruciforme).
- Dévisser les boutons-poussoirs des rideaux des montants B et C droits.
- Dévisser entièrement les sept vis à tête cruciforme – flèches – de la tringle à rideaux droite par le bas; auparavant, enlever les capuchons de protection en faisant levier.

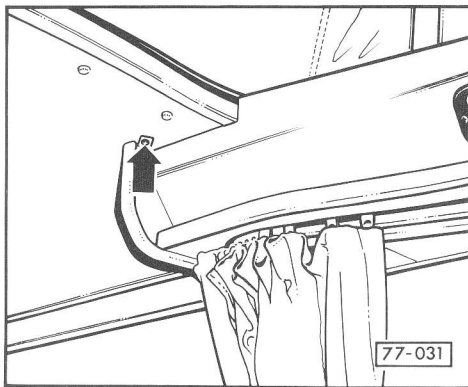

- ◀ – Dévisser entièrement une vis à tête cruciforme – flèche – de la plaque de recouvrement; auparavant, enlever le capuchon de protection en faisant levier.
- Tourner l'équerre de fixation quelque peu vers le bas.

77-3

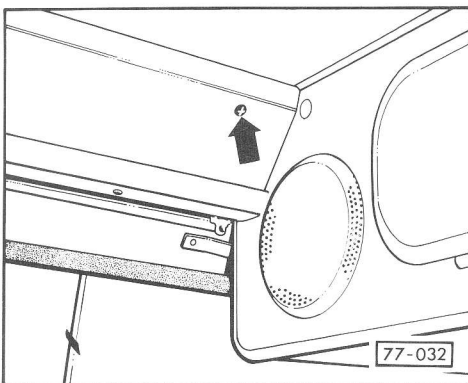

- ◀ – Dévisser à fond la vis à tête cruciforme – flèche –.

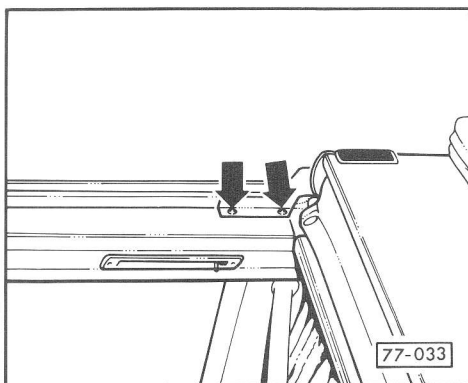

- ◀ – Dévisser entièrement les deux vis à tête cruciforme – flèches – de la charnière droite de la couchette AV.

77-4

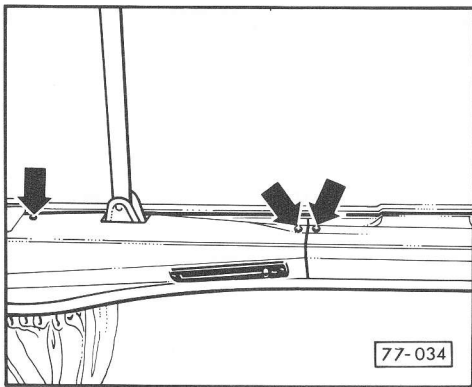

- ◀ - Enlever les cinq capuchons de protection en faisant levier et dévisser entièrement les vis à tête cruciforme - flèches -.
- Retirer prudemment le cache avec la tringle à rideaux droite.

77-5

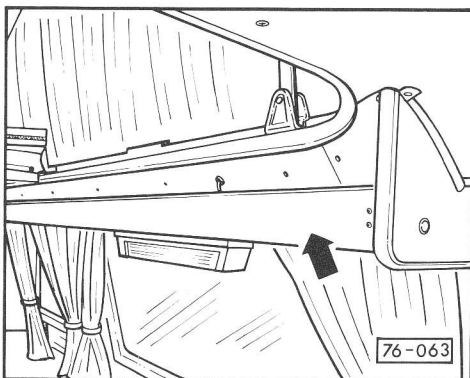

**CAISSON VIDE – POCHE (Joker ► 1984):
DEPOSE ET REPOSE**

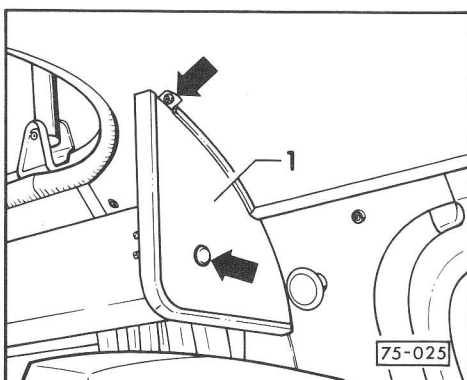

Dépose

- ◀ - Dévisser la plaque de maintien - 1 - du caisson vide-poches et la retirer.

77-6

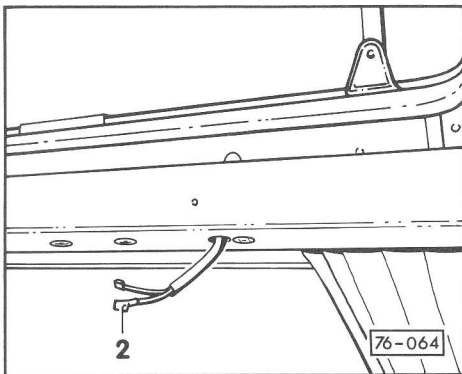

- ◀ – Déposer le verre de lampe en faisant levier.
- Déposer le tube fluorescent.
- Dévisser le culot de la lampe.
- Débrancher la prise et isoler le câble positif – 2 –.
- Tirer le câble à travers le caisson vide-poches.

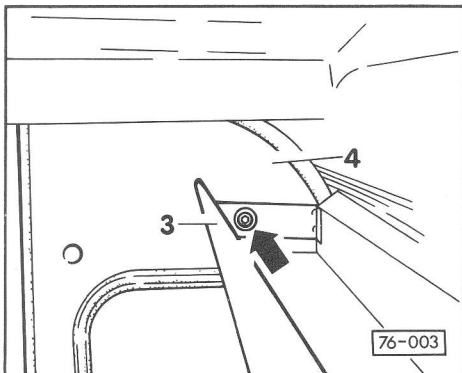

- ◀ – Dévisser un écrou 6 pans et enfoncer vers l'intérieur la vis à tête bombée aplatie à travers la tôle du caisson – 3 – et la pousser vers l'intérieur à travers le placard – 4 –.
- Faire basculer le caisson vide-poches vers le haut et l'extraire du rail de maintien.

Repose

- Mettre le caisson vide-poches en position de montage.
- Poser le caisson vide-poches – dans l'ordre inverse de celui décrit pour la dépose.

Attention

Tenir compte de la polarité lorsque vous branchez la prise de la pompe.

77-7

RIDEAUX LATÉRAUX DROITS ET GAUCHES (Joker ► 1984) DEPOSE ET REPOSE

Dépose

Rideaux latéraux gauches

Nota:

Les rideaux latéraux gauches ne peuvent être déposés et reposés que si le caisson vide-poches a été démonté auparavant, voir page 77-6.

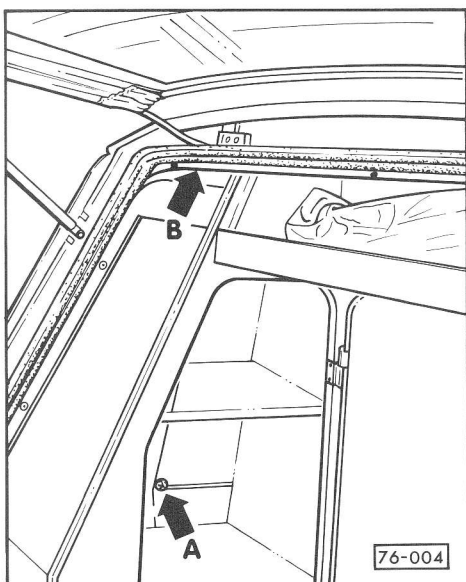

- ◀ – Dévisser la bande de serrage et le rideau dans le placard – flèche A –.
- Dévisser la tringle à rideaux et le rideau dans le placard – flèche B –.
- Pousser le rideau AR vers l'avant et revisser à fond la tringle à rideaux.
- Dévisser les deux vis de fixation AV des tringles à rideaux.
- Tirer les rideaux vers l'avant!

77-8

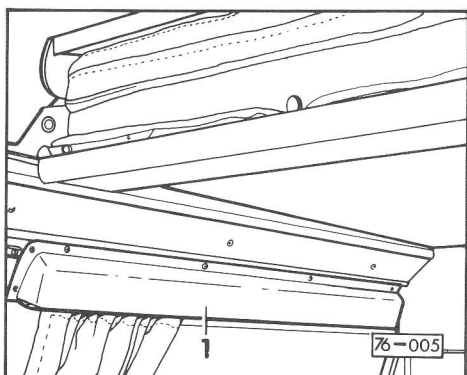

B – Rideaux latéraux droits

- Dévisser le cache – 1 –.

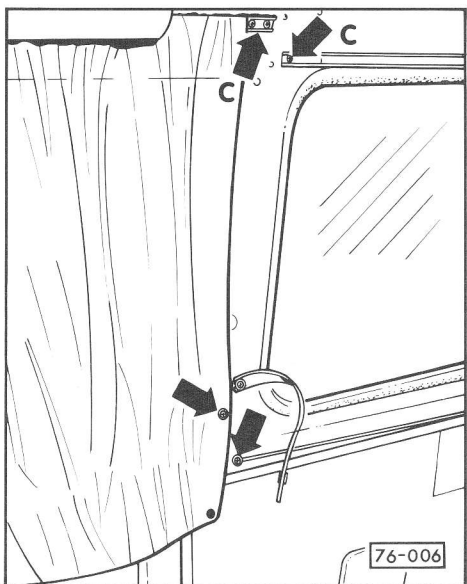

- Dévisser les tringles AV et AR – flèches C –.
- Dévisser le rideau de porte coulissante dans la zone inférieure.
- Enlever les rideaux.

77-9

Repose

Rideaux latéraux gauches

- Faire glisser les rideaux sur la tringle à rideaux.
- Visser à fond les tringles à l'avant.
- Pousser les rideaux derrière le placard. Dévisser la tringle à rideaux et visser à fond la tringle et les rideaux.

Rideaux latéraux droits

- Pousser les rideaux sur la tringle.
- Visser les rideaux en bas.

PLACARD DE PAVILLON: DEPOSE

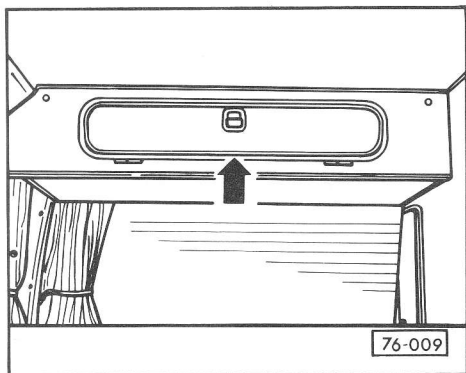

- Dégrafer la matelassure des couchettes et la retirer.
- Retirer le rembourrage du compartiment-moteur.

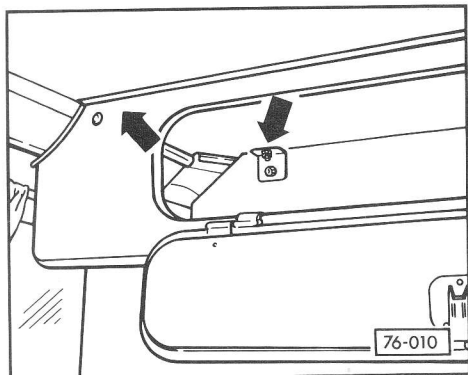

- Dévisser sur la droite deux écrous 6 pans.
- Le deuxième mécanicien soutient le côté droit.

77-11

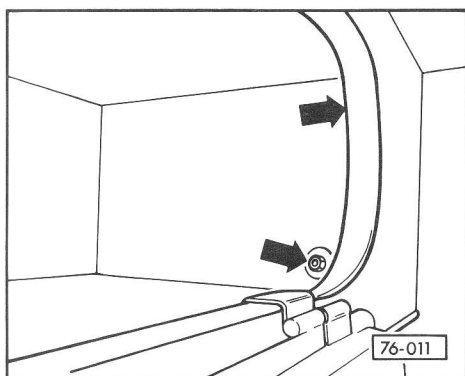

- Dévisser deux écrous 6 pans sur le côté gauche et pousser une vis à travers le placard.

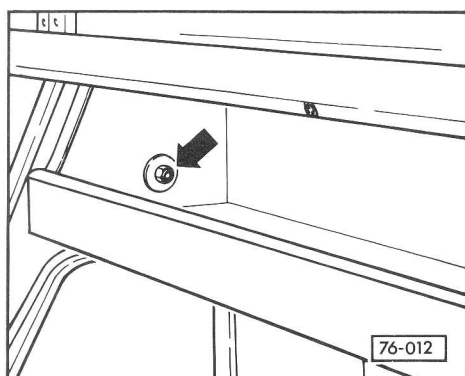

- Dévisser du côté gauche et par l'arrière un écrou 6 pans et pousser une vis à tête ronde aplatie à travers le placard.
- Déposer le placard de pavillon à l'aide de deux mécaniciens.

77-12

PLACARD DE PAVILLON (sur véhicules avec climatiséur): DEPOSE ET REPOSE

Dépose

Nota pour California et Joker avec toit relevable:

Le placard de pavillon (sur les véhicules avec climatiséur) ne peut être démonté, que si auparavant ont été démontés le caisson vide-poches avec la tringle à rideaux gauche – voir page 77-1 –, le cache avec la tringle à rideaux droite – voir page 77-3 – et la couchette AV avec ses rembourrages – voir Groupe de Réparation 75.

Nota pour California et Joker avec toit surélevé:

Le placard de pavillon (sur véhicules avec climatiséur) ne peut être déposé que si auparavant ont été déposés le caisson vide-poches avec la tringle à rideaux gauche – voir page 77-1 –, le cache avec la tringle à rideaux droite – voir page 77-3 – et les couchettes centrale et avant avec leurs rembourrages – voir Manuel de Réparation 75.

77-13

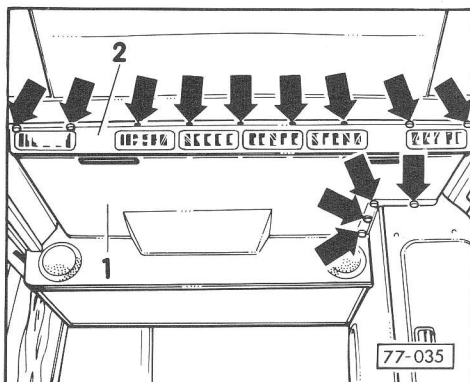

- Dévisser le canal de ventilation – 1 – avec le cache – 2 – (vingt vis à tête cruciforme avec capuchons de protection).

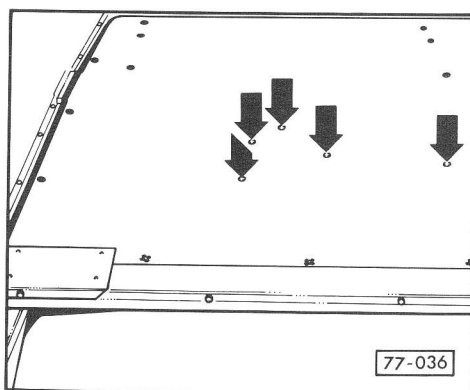

- Dévisser par le haut les cinq vis à tête fraisée de la couchette AR; avec une main, tenir simultanément le canal de ventilation et le cache par le bas.
- Abaisser le canal de ventilation avec le cache et le retirer.

77-14

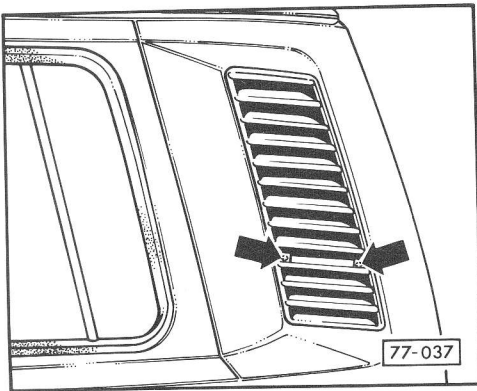

- ◀ - Dévisser la grille d'entrée d'air à droite et à gauche (deux vis à tête cruciforme de chaque côté - flèches).

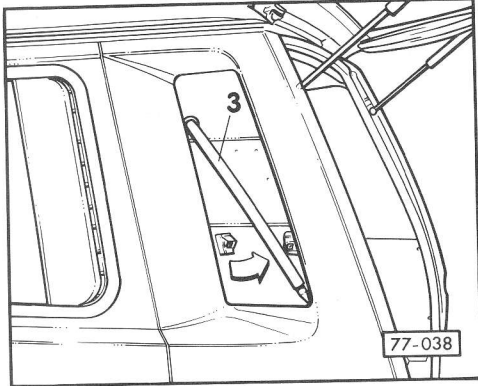

- ◀ - Mettre à nu les flexibles d'écoulement d'eau - 3 -.
- Décrocher les portes du placard.

77-15

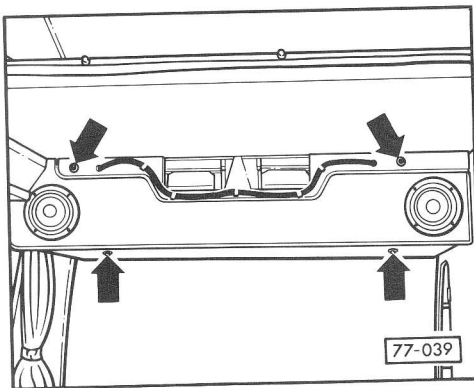

- ◀ - Dévisser entièrement les quatre vis à tête cruciforme - flèches -, pendant qu'un second monteur soutient le placard de pavillon.

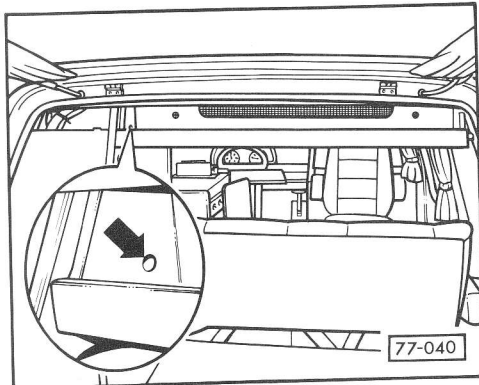

- ◀ - Desserrer l'écrou 6 pans et extraire la vis à tête ronde aplatie - flèche - du placard.

77-16

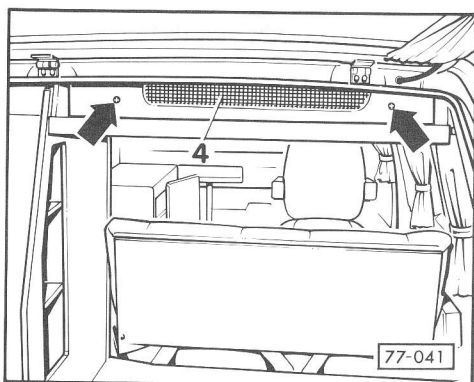

- ◀ - Dévisser les deux vis à tête cruciforme – flèches –.
- Tirer l'arrière du placard de pavillon légèrement vers le bas et retirer la paroi transversale – 4 –.

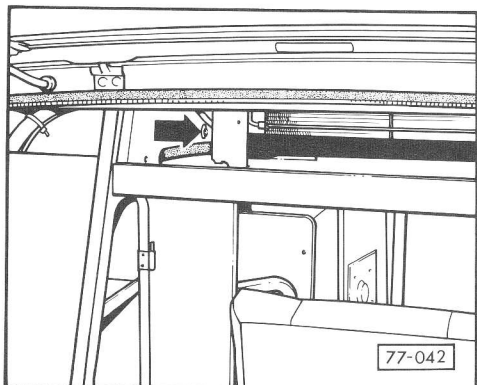

- ◀ - Desserrer l'écrou 6 pans et faire sortir la vis à tête ronde aplatie – flèche – du placard.
- Abaisser prudemment le placard de pavillon et débrancher les câbles de haut-parleur gauche et droit.

77-17

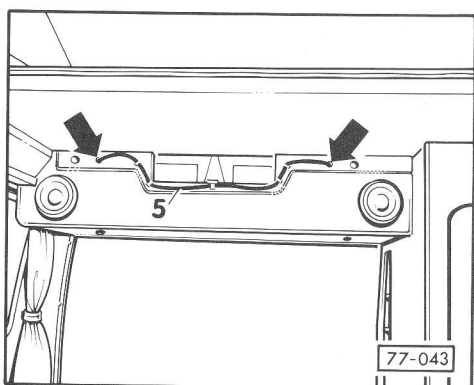

- ◀ - Déclipser le câble de haut-parleur gauche – 5 – et l'extraire des alésages – flèches –.

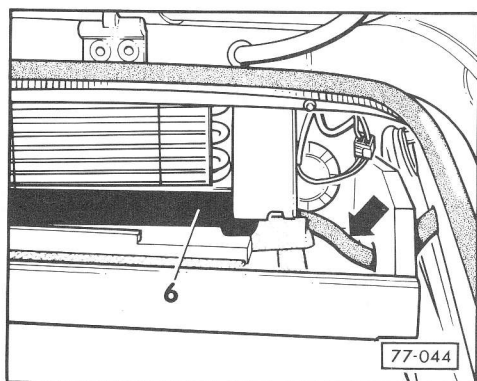

- ◀ - Débrancher les flexibles d'écoulement d'eau – flèche – droit et gauche du bac collecteur – 6 –.

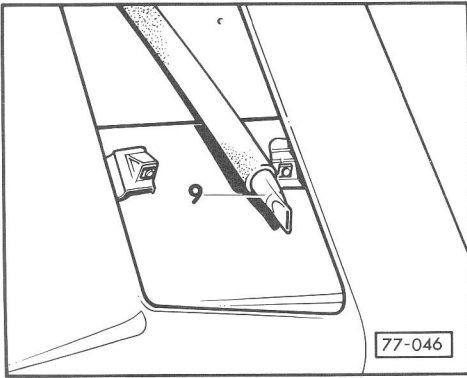

- ◀ - Lors de la repose des flexibles d'écoulement d'eau, veiller à ce que les clapets tarés - 9 - ne soient pas collés avec la protection des corps creux.
- Chauffer les flexibles d'écoulement d'eau pour la pose avec le pulseur d'air chaud (VAG 1416).

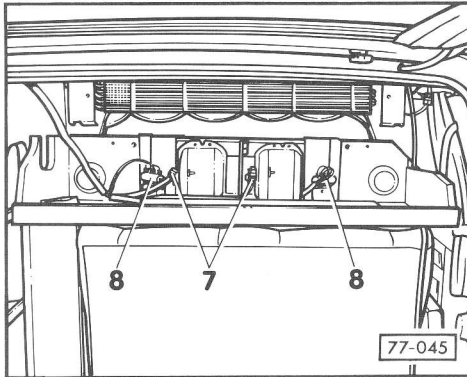

- ◀ - Continuer d'abaisser le placard de pavillon et l'appuyer sur le dos.
- Débrancher deux connexions à fiche - 7 - et décrocher les deux résistances ballast pour la soufflante de l'évaporateur - 8 -.

Attention

Les résistances ballast pour la soufflante de l'évaporateur doivent être décrochées avec le plus grand soin. En cas d'endommagement d'une résistance ballast, c'est l'ensemble du faisceau de câbles qui doit être changé.

- Retirer le placard de pavillon.

77-19

PLACARD (California et Joker 1985 ►): DEPOSE

Nota:

Le placard ne peut être déposé que si auparavant ont été déposés le caisson vide-poches avec la tringle à rideaux gauche - voir page 77-1 - le cache avec la tringle à rideaux droite - voir page 77-3 et le placard de pavillon - voir page 77-11.

- Retirer le rembourrage du compartiment-moteur.
- Décrocher et retirer les deux portes de l'armoire.

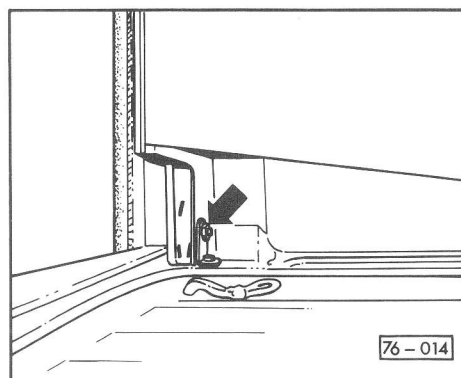
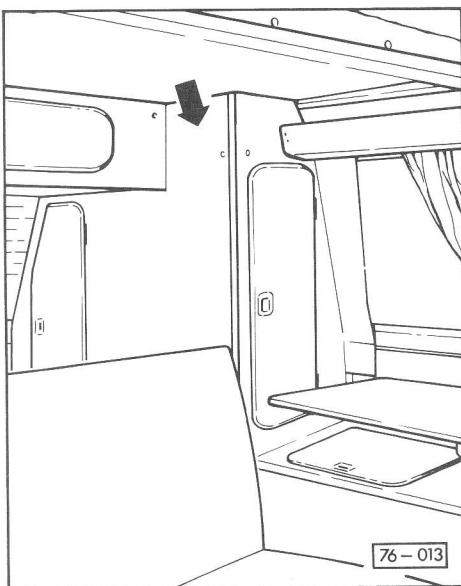

- ◀ - Dévisser un écrou 6 pans dans la zone AR inférieure et pousser vers l'extérieur un écrou à tête ronde aplatie.

77-20

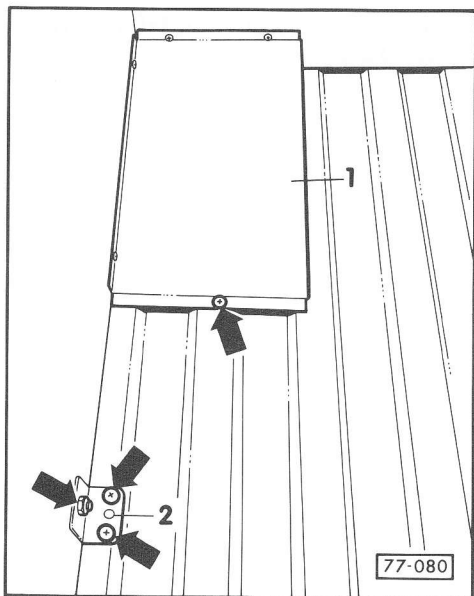

- ◀ - Dans la zone inférieure AV, dévisser entièrement une vis à tête cruciforme de la cornière de tôle - 1 -.
- Dévisser un écrou 6 pans et pousser la vis à tête ronde aplatie vers l'extérieur.
- Dévisser entièrement deux vis à tête cruciforme du blindage du moteur et retirer la cornière du plancher - 2 -.

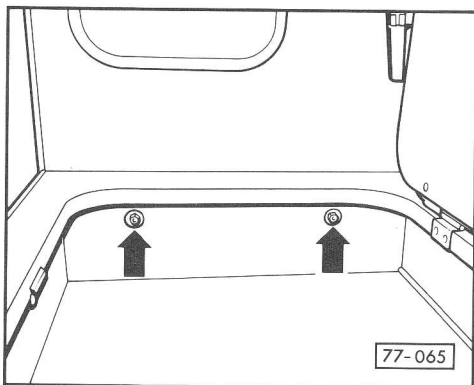

- ◀ - Dévisser deux écrous 6 pans - flèches - dans le caisson de rangement du coffre et pousser les vis à tête ronde aplatie à travers le coffre et le placard.

77-21

- Desserrer le blocage de la banquette et tirer la banquette et le dossier d'env. 10 cm vers l'avant!

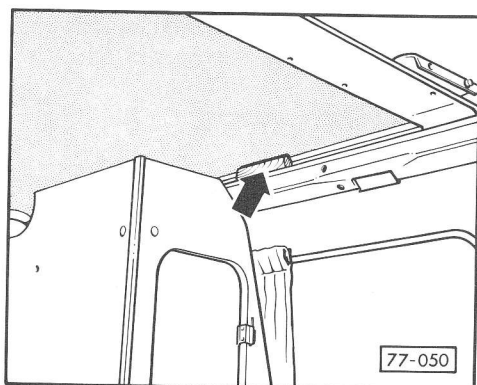

- ◀ - Dévisser la couchette AR à gauche et derrière (sept vis à tête cruciforme).
- Relever la banquette AR sur le côté gauche d'env. 15 - 20 mm (en glissant une cale en dessous - flèche -)
- Faire renverser le placard sur le côté sur le capot du compartiment-moteur par deux monteurs et le retirer.

PLACARD (Joker ► 1984): DEPOSE ET REPOSE

Nota:

Le placard ne peut être déposé et reposé que si le placard de pavillon a été démonté auparavant, voir page 77-11.

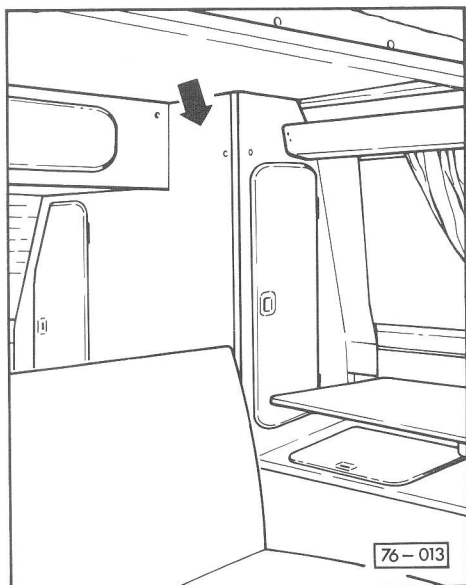

Dépose

- Retirer le rembourrage du compartiment-moteur.
- Décrocher les deux portes du placard et les retirer.
- Dévisser un écrou à 6 pans dans la zone inférieure AR et pousser la vis à tête ronde aplatie vers l'extérieur.

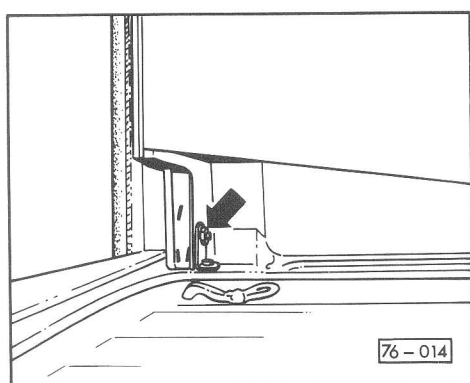

77-23

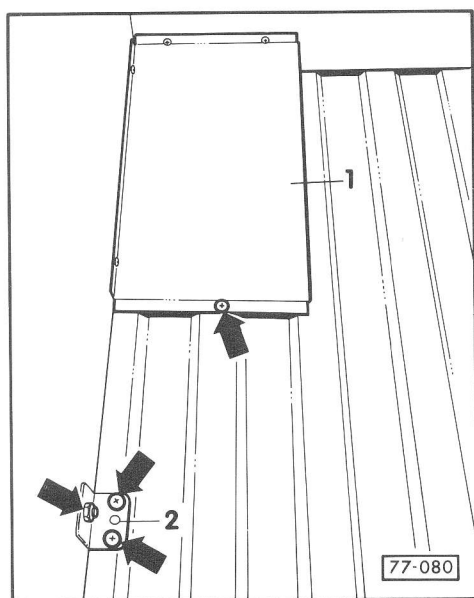

- Dévisser entièrement de la cornière en tôle - 1 - une vis à tête cruciforme dans la zone inférieure AV.
- Dévisser un écrou 6 pans et pousser la vis à tête ronde aplatie vers l'extérieur.
- Dévisser entièrement deux vis à tête cruciforme du carénage du moteur et retirer la cornière de plancher - 2 -.

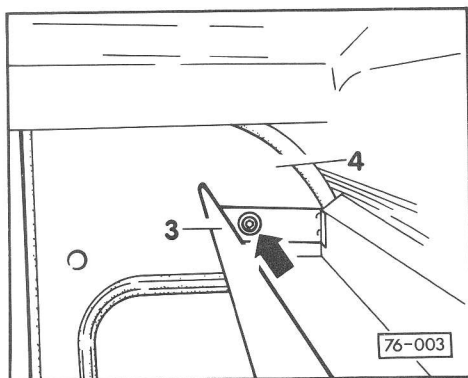

- Dévisser un écrou 6 pans dans la zone supérieure AV et pousser la vis à tête ronde aplatie vers l'intérieur à travers la tôle de rangement - 3 - et le placard - 4 -.

77-24

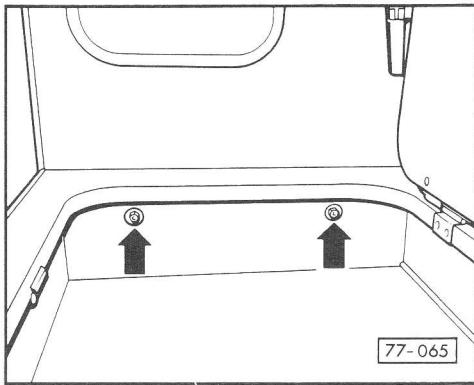

- ◀ - Dévisser deux écrous 6 pans dans le caisson de rangement du coffre et pousser les vis à tête ronde aplatie à travers le coffre et le placard.

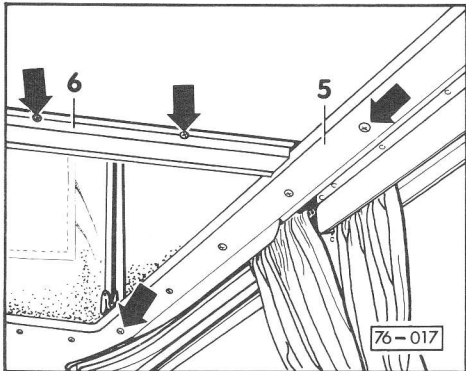

- ◀ - Dévisser le revêtement de pavillon droit - 5 - et l'extraire des rails de maintien. Dévisser le cache - 6 - du renfort central du cadre de pavillon.

77-25

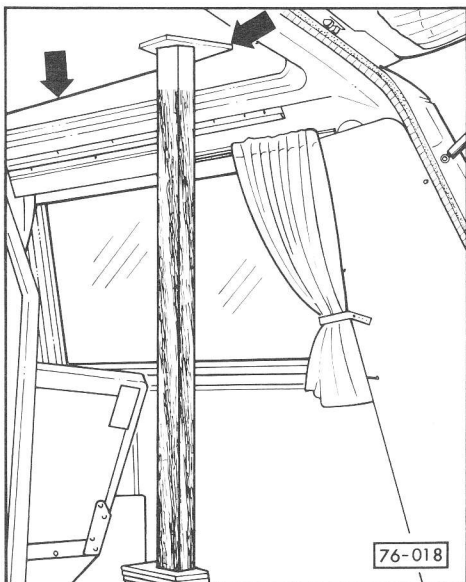

- ◀ - Dévisser la couchette au fond et à droite et la pousser de 100 mm environ vers le haut avec un étau ou un outil similaire.
- Déposer la trappe du compartiment-moteur.

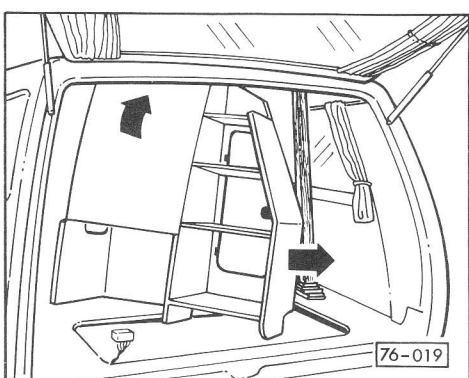

- ◀ - Soulever légèrement le dossier de la banquette arrière, tirer le placard vers le centre du véhicule à l'aide de 2 mécaniciens, le baisser dans le compartiment-moteur, le basculer vers l'avant et le sortir par l'arrière.

Attention

Lorsque vous baissez le placard dans le compartiment-moteur, procéder très prudemment afin de ne pas endommager des pièces du moteur.

77-26

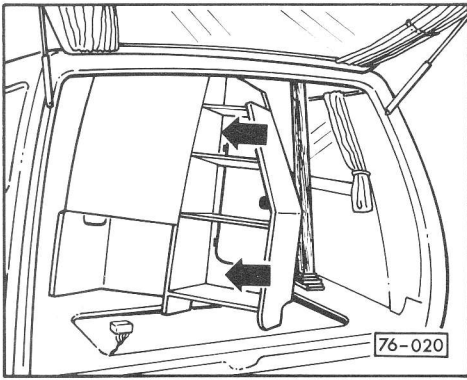

Repose

- ◀ – Tirer aussi haut que possible le dossier de la banquette.
- Mettre le placard en place comme indiqué sur la figure.
- Mettre le placard droit et l’amener en position définitive.
- Bloquer le dossier de la banquette AR.
- Mettre en place la trappe du compartiment-moteur.
- Poser le placard et les pièces déposées – suivant l’ordre inverse de celui décrit pour la dépose.

77-27

PLACARD (sur véhicules avec climatiseur): DEPOSE

Nota:

Le placard ne peut être déposé que lorsque le placard de pavillon a été préalablement déposé; voir page 77-13.

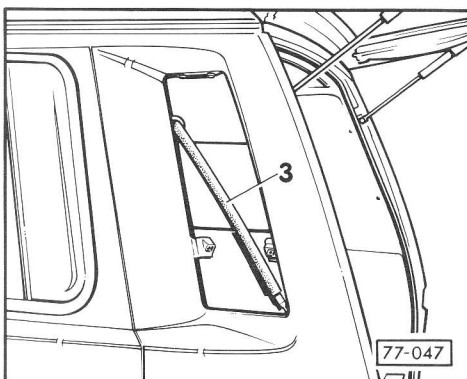

- ◀ – Tirer complètement vers l’extérieur le flexible d’écoulement d’eau à gauche – 3 –.

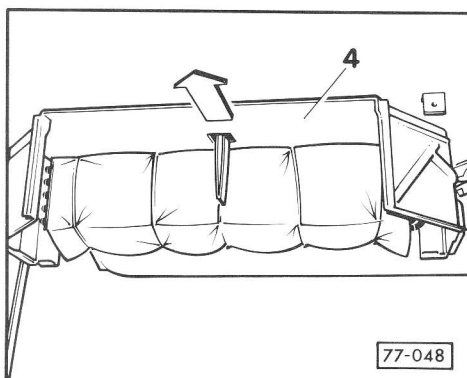

- ◀ – Tirer le boîtier d’évaporateur – 4 – vers l’avant – dans le sens de la flèche –.

77-28

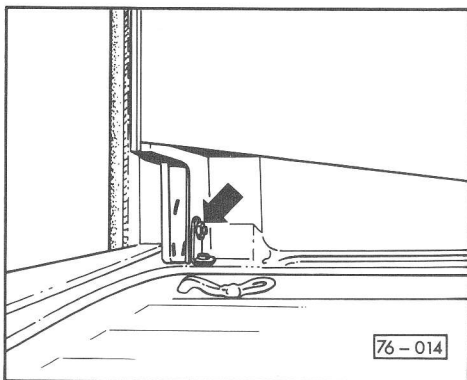

- ◀ - Dévisser un écrou 6 pans dans la zone inférieure AR – flèche – et extraire la vis à tête bombée aplatie vers l’extérieur.

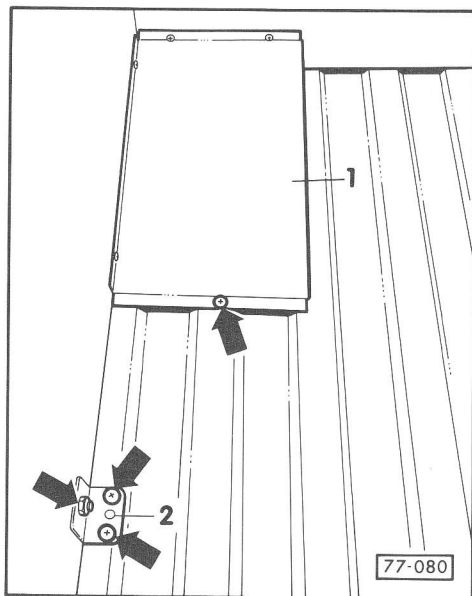

- ◀ - Dévisser une vis à tête cruciforme de la plaque de tôle – 1 – dans la zone inférieure AV.
- Dévisser un écrou 6 pans et extraire la vis à tête bombée aplatie vers l’extérieur.
- Dévisser deux vis à tête cruciforme du blindage sur moteur et déposer la cornière de plancher – 2 –.

77-29

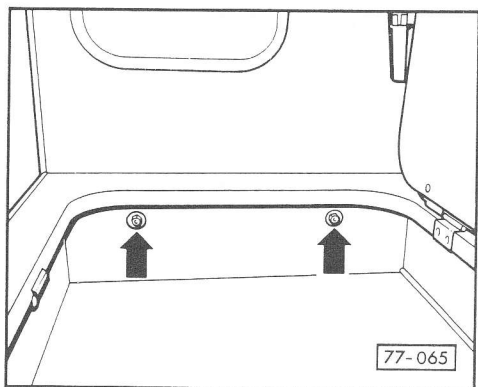

- ◀ - Dévisser deux écrous 6 pans – flèches – dans le casier de rangement du coffre et pousser les vis à tête bombée aplatie à travers le coffre et le placard.

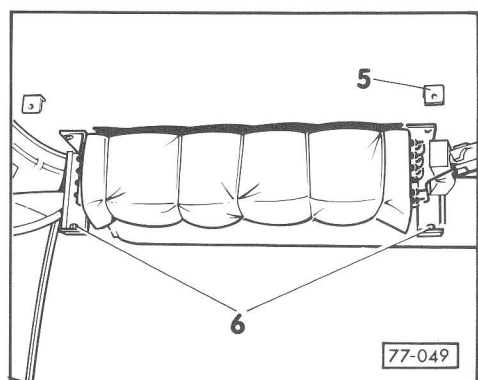

- ◀ - Dévisser de la couchette AR l’équerre de fixation AV gauche – 5 – ainsi que les équerres de fixation gauche et droite – 6 –.
- Desserrer le blocage de la banquette AR et tirer cette dernière avec son dossier d’env. 10 cm vers l’avant.

77-30

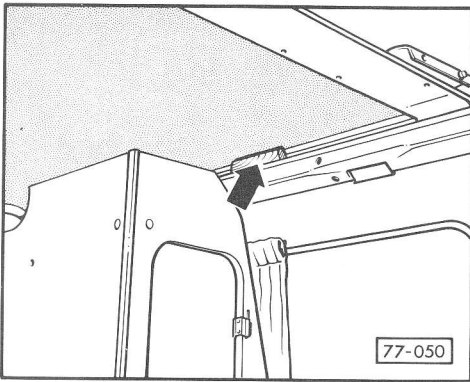

- ◀ – Dévisser la couchette AR à gauche et à droite (sept vis à tête cruciforme).
- Soulever le côté gauche de la banquette AR d'env. 15-20 mm (en plaçant une cale en dessous – flèche –).

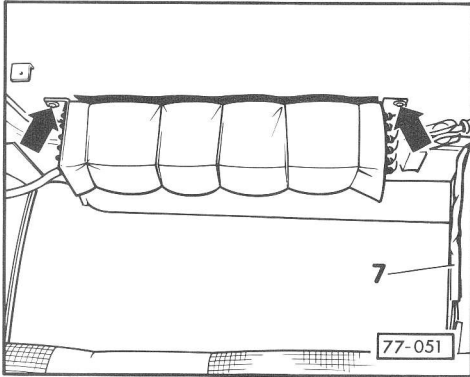

- ◀ – Dévisser deux vis à tête cruciforme – flèches –, pendant qu'un second monteur maintient l'évaporateur avec le faisceau de câbles – 7 –.

Attention

Porter des gants de protection pour maintenir l'évaporateur!

77-31

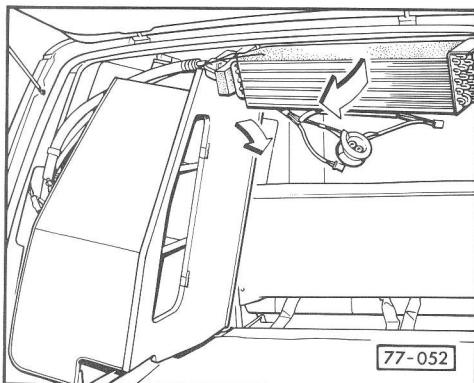

- ◀ – Abaisser quelque peu l'évaporateur.
- Faire basculer le placard sur le côté vers la droite et sortir simultanément l'évaporateur en le faisant pivoter vers l'arrière gauche.
- Retirer le placard.

77-32

BANQUETTE ARRIERE: DEPOSE

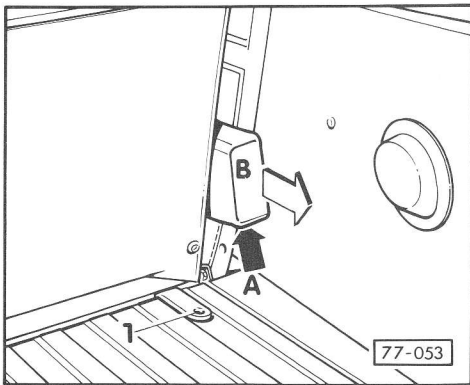

- Retirer le rembourrage du compartiment-moteur.
- Dévisser l'accoudoir – flèche A – et l'enlever par l'arrière – flèche B –.
- Dévisser les équerres de fixation – 1 – du blindage du compartiment-moteur à droite et à gauche (une vis à tête cruciforme de chaque côté).

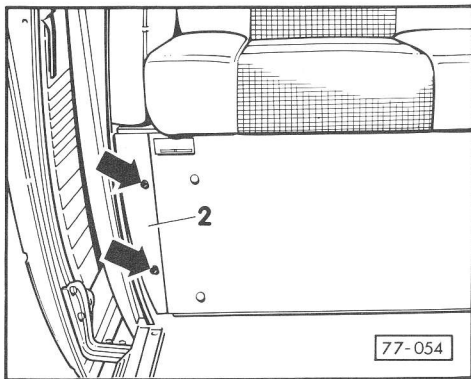

- Enlever les capuchons de protection – flèches – en faisant levier, dévisser entièrement les deux vis à tête cruciforme et retirer le cache – 2 –.
- Relever la banquette et tirer les ceintures de sécurité dans le casier de rangement.

77-33

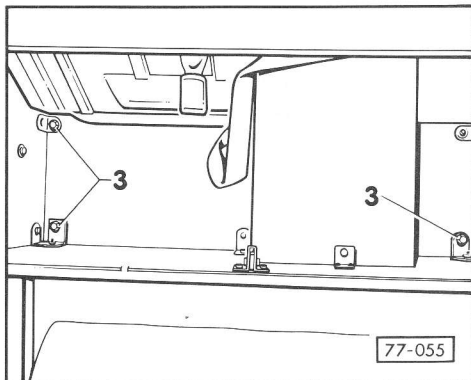

- Dévisser entièrement trois boulons 6 pans – 3 – de la tôle de plancher.

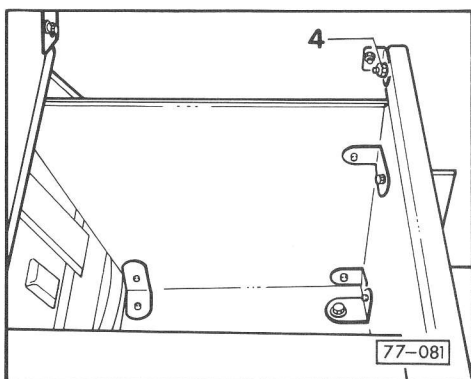

- Dévisser deux écrous 6 pans – 4 – respectivement un à gauche et un à droite – et la vis à tête bombée aplatie vers l'extérieur.
- Tirer la banquette vers l'avant et la sortir sur le côté par la porte coulissante.

Attention

Lorsque la banquette AR est tirée vers l'avant, il faut veiller à ne pas endommager le cache de la prise de courant et le dispositif automatique de protection.

BANQUETTE ARRIERE (sur véhicules avec chauffage d'appoint): DEPOSE

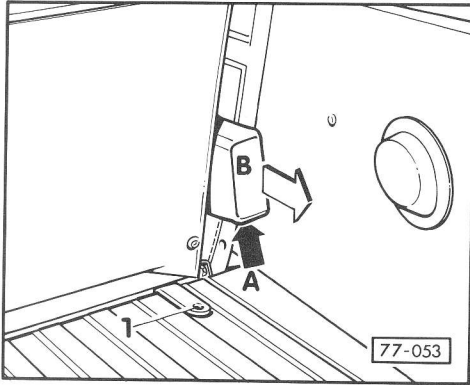

- Retirer le rembourrage du compartiment-moteur.
- Dévisser l'accoudoir – flèche A – et l'enlever par l'arrière – flèche B –.
- Dévisser les équerres de fixation – 1 – du blindage supérieur du compartiment-moteur à gauche et à droite (une vis à tête cruciforme de chaque côté).

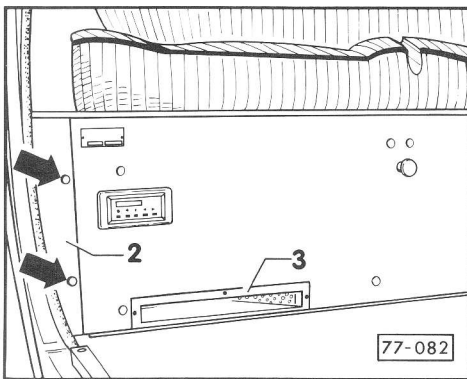

- Enlever les capuchons de protection – flèches – en faisant levier, dévisser entièrement les deux vis à tête cruciforme et retirer le cache – 2 –.
- Dévisser le cache du diffuseur de chauffage – 3 – (trois vis à tête cruciforme avec capuchons).
- Relever la banquette et tirer les ceintures de sécurité dans le casier de rangement.

77-35

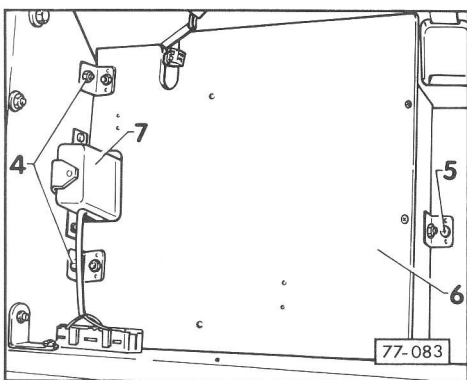

- Déposer le chargeur, voir Groupe de Réparation 76.
- Dévisser les écrous 6 pans – 4 – et extraire les vis.
- Dévisser entièrement la vis à tête cruciforme – 5 –.
- Retirer le cache – 6 –.
- Retirer l'appareil de commande – 7 – de son support en faisant levier et retirer la prise.
- Déconnecter les connexions à fiches des câbles électriques.

Sur véhicules avec chauffage électrique diesel:

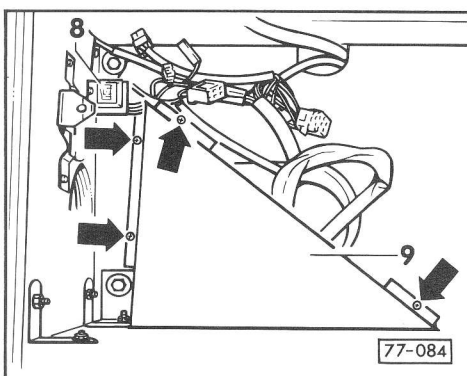

- Débrancher le relais – 8 – et dévisser le socle du relais.
- Dévisser entièrement quatre vis à tête cruciforme – flèches – et retirer le cache – 9 – avec le matériau isolant.

77-36

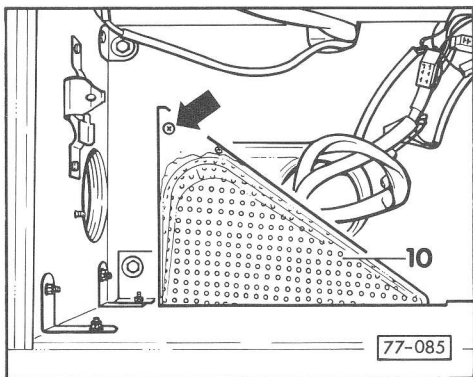

- Dévisser entièrement la vis à tête cruciforme – flèche – et retirer le diffuseur du chauffage – 10 –.

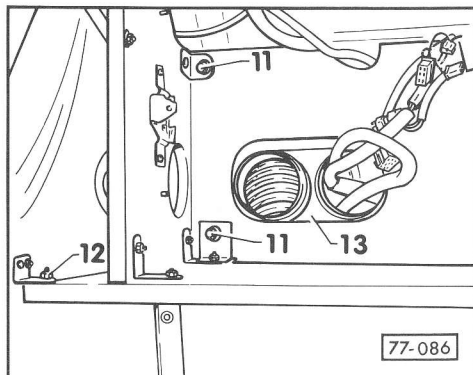

- Dévisser entièrement les deux boulons 6 pans à droite – 11 – et le boulon 6 pans gauche de la tôle de plancher.
- Dévisser les deux écrous 6 pans – 12 – (respectivement un à gauche et un à droite) et faire sortir les vis à tête bombée aplatie.
- Dévisser entièrement les quatre vis de fixation extérieures de l'ajutage de raccordement –13 – sur la tôle de plancher par le dessous du véhicule.
- Tirer la banquette AR vers l'avant et la sortir sur le côté par la porte coulissante.

Attention

Lorsque la banquette AR est tirée vers l'avant, il faut veiller à ne pas endommager le cache de la prise de courant et le dispositif automatique de protection.

77-37

COFFRE AVEC RESERVOIR A EAU: DEPOSE

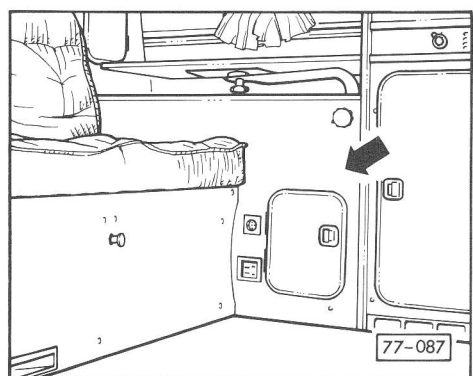

Attention:

Respecter les mesures de sécurité – voir Groupe de Réparation 76.

Nota:

Le coffre avec le réservoir à eau ne peut être démonté que si la banquette AR a été démontée auparavant, voir pages 77-33, 77-35.

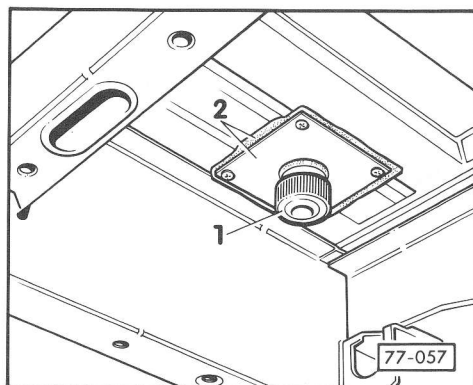

- Dévisser le bouchon du réservoir – 1 – sous la tôle de plancher centrale, à gauche, et laisser le cas échéant s'écouler l'eau qui se trouve encore dans le réservoir.
- Dévisser et enlever la plaque protectrice et la plaque d'étanchéité – 2 –.

77-38

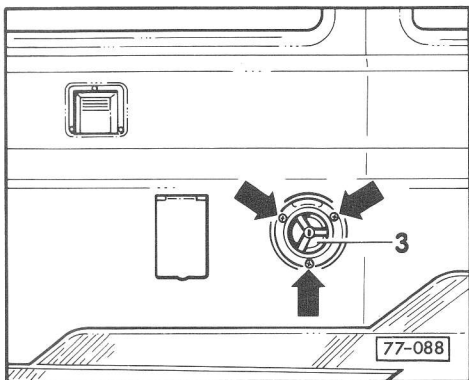

- ◀ - Dévisser entièrement les trois vis à tête cruciforme – flèches – et retirer prudemment l'ajutage de remplissage d'eau – 3 –.
- Desserrer le collier du flexible de l'aérateur et débrancher ce dernier (le cas échéant, chauffer le flexible de l'aérateur avec le pulseur d'air chaud – V.A.G 1416 – avant de le débrancher).
- Desserrer le collier du flexible de remplissage d'eau et débrancher l'ajutage.

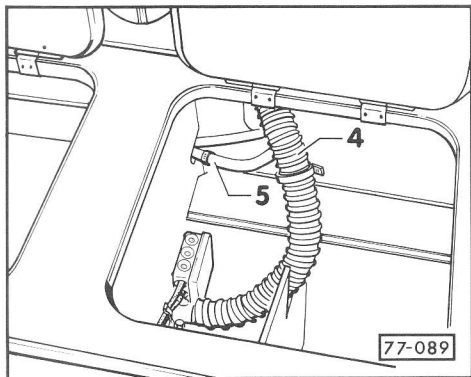

- ◀ - Ouvrir ou décrocher les battants et la porte du casier de rangement du coffre.
- Retirer l'étagère du casier de rangement droit du coffre.
- Tirer le flexible de remplissage d'eau – 4 – et le flexible de l'aérateur – 5 – dans le casier de rangement du coffre.

77-39

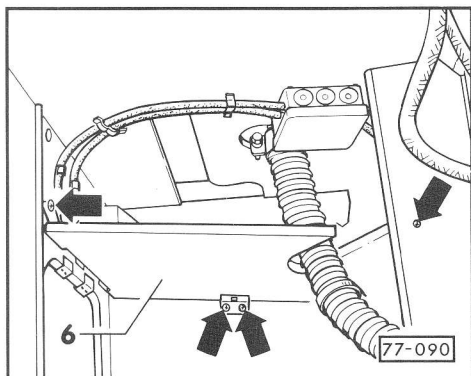

- ◀ - Dévisser entièrement les quatre vis à tête cruciforme – flèches – et retirer la cloison – 6 –.

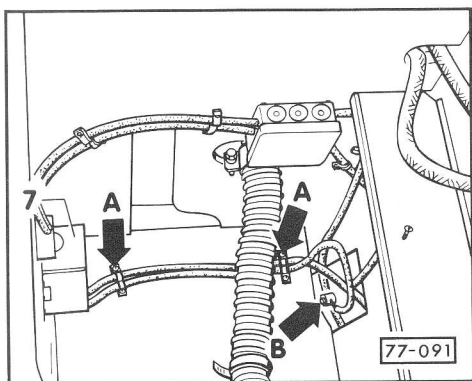

- ◀ - Dévisser deux colliers de câbles – flèches A – du plancher du coffre.
- Débrancher le fil de terre (vert/jaune) de la borne de terre – flèche B –.
- Dévisser le cache – 7 – (quatre vis à tête cruciforme) et le rentrer dans le casier de rangement du coffre avec le dispositif automatique de protection.

77-40

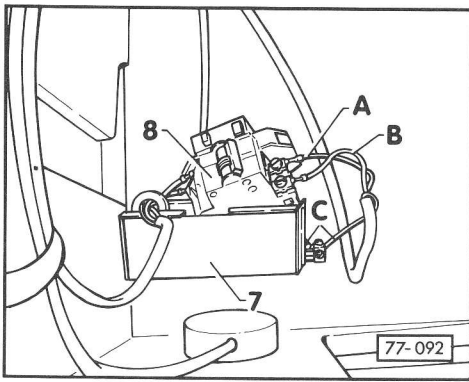

- ◀ - Extraire le dispositif automatique de protection – 8 – du cache – 7 – avec un tournevis.
- Débrancher les câbles d'alimentation en 220 V
A = bleu
B = marron
C = vert/Jaune (câble de terre)
du dispositif automatique de protection.

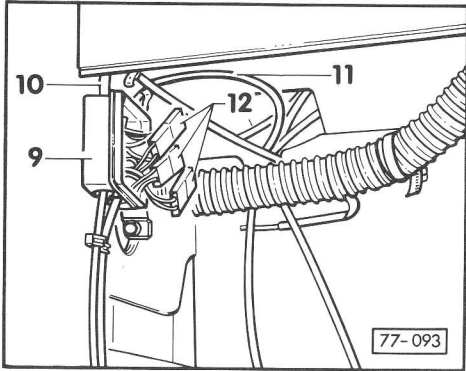

- ◀ - Enlever le couvercle de la boîte de dérivation – 9 – en faisant levier.
- Débrancher les câbles de 220 V – 10 – et – 11 – des connexions à fiches – 12 – de la boîte de distribution et les retirer de la boîte de dérivation.

77-41

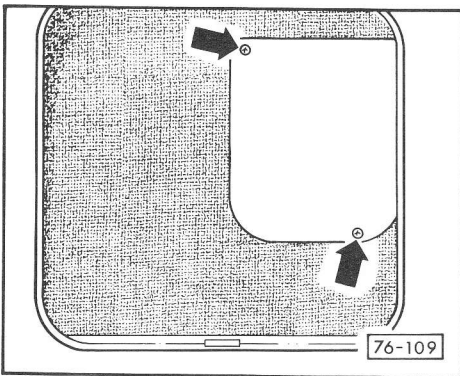

- ◀ - Dévisser entièrement les deux vis à tête cruciforme – flèches – et retirer la tôle de protection.

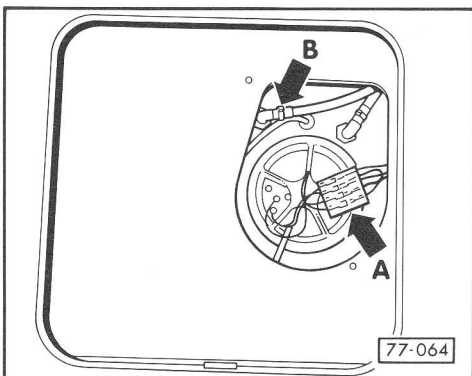

- ◀ - Débrancher les raccordements de la pompe à eau et de l'indicateur de niveau d'eau de la connexion à fiche – flèche A –.
- Enlever le collier de serrage – flèche B – en le pinçant et débrancher le flexible d'eau.

77-42

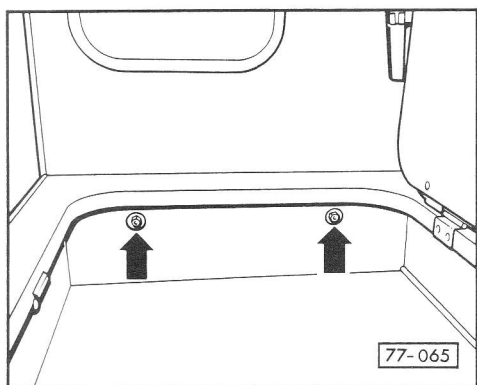

- ◀ - Dévisser deux écrous 6 pans – flèches – dans le casier de rangement du coffre et extraire les vis à tête bombée aplatie à travers le coffre et le placard.

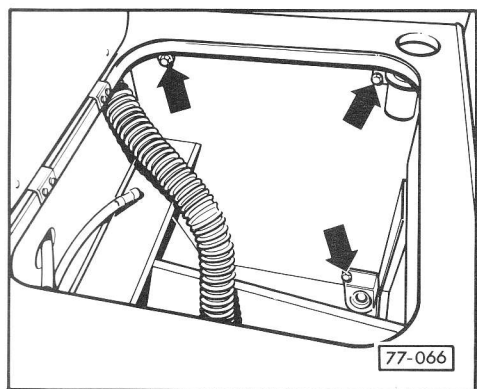

- ◀ - Dévisser entièrement trois boulons 6 pans du bloc-cuisine – flèches –.
- Soulever d'env. 100 mm le coffre avec le réservoir à eau et le retirer.

77-43

BLOC-CUISINE COMPLET: DEPOSE ET REPOSE

Attention

Respecter les mesures de sécurité – voir Groupe de Réparation 76.

Nota:

Sur les véhicules Joker jusqu'au millésime 1982, il faut en plus déposer la pompe à eau – voir Groupe de Réparation 76.

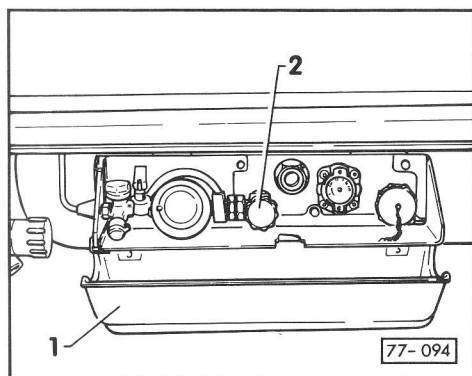

- ◀ - Ouvrir le cache – 1 – des accessoires pour conduites de gaz.
- Fermer la valve de prélèvement – 2 –.

77-44

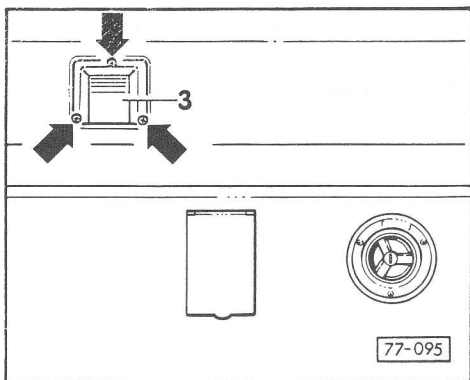

- ◀ - Dévisser entièrement les trois vis à tête cruciforme – flèches – et retirer le cache – 3 – avec le joint.
- Dévisser l'ajutage des gaz perdus (trois vis à tête cruciforme) et le retirer avec le joint.

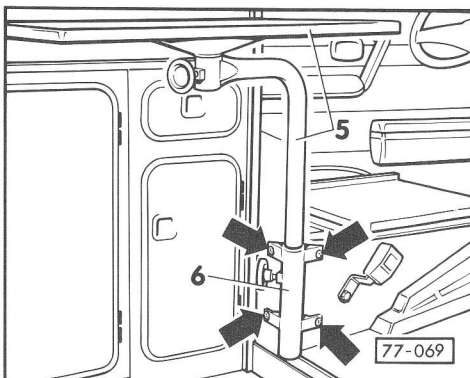

- ◀ - Extraire le pied de la table avec le plateau de la table – 5 – du support – 6 –.
- Dévisser le support de table – 6 – (quatre vis à tête cruciforme – flèches –).

77-45

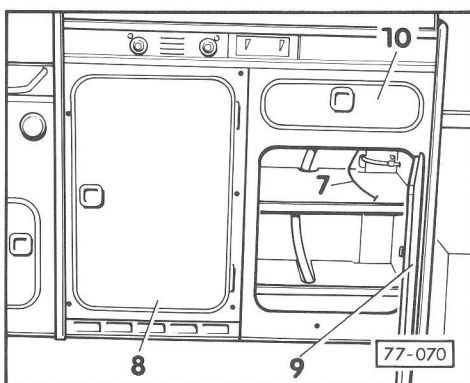

- ◀ - Dévisser l'attache de retenue de la porte du bloc-cuisine – 7 –.
- Décrocher la porte du réfrigérateur – 8 – et la porte du bloc-cuisine – 9 –.
- Retirer le tiroir – 10 –.

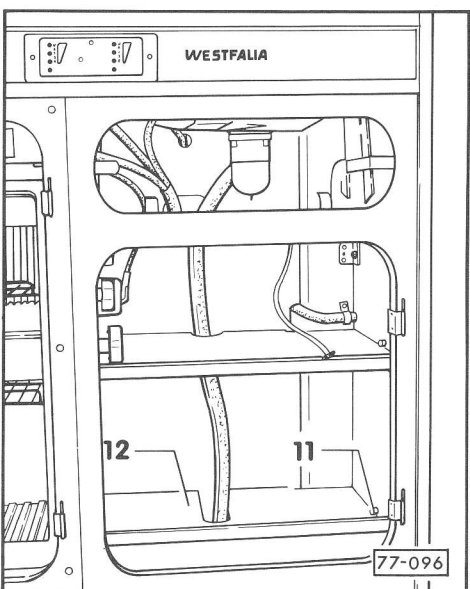

- ◀ - Retirer le support de plancher – 11 – à droite et à gauche.
- Retirer le cache – 12 –.

77-46

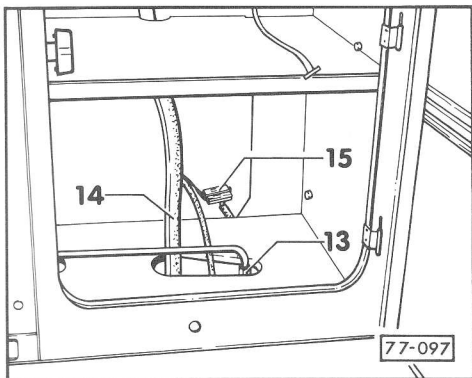

- ◀ - Dévisser le raccord à vis – 13 – de la conduite de gaz.
- Débrancher le flexible d'écoulement – 14 – de l'ajutage du plancher.
- Déconnecter la connexion à fiche double (12 V) – 15 –.

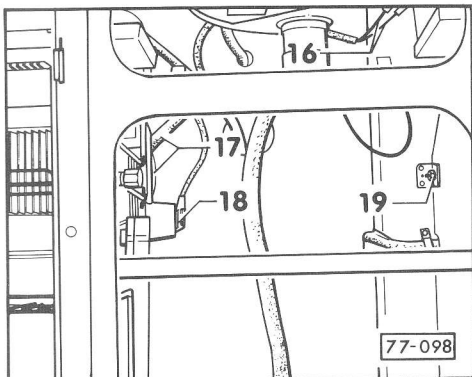

- ◀ - Débrancher deux fiches simples (12 V) – 16 – du commutateur de pompe à eau.
- Tirer les deux connexions à fiche (12 V) – 17 – en dehors de la découpe de la cloison et les débrancher.
- Débrancher la fiche (220 V) – 18 – de la prise de courant.
- Dévisser l'écrou 6 pans – 19 – de l'équerre de fixation et extraire la vis à tête bombée aplatie.

77-47

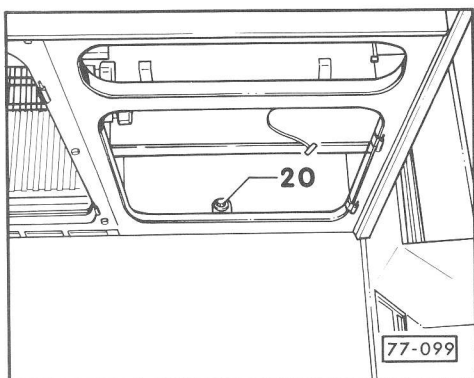

- ◀ - Dévisser du plancher le boulon 6 pans – 20 –.

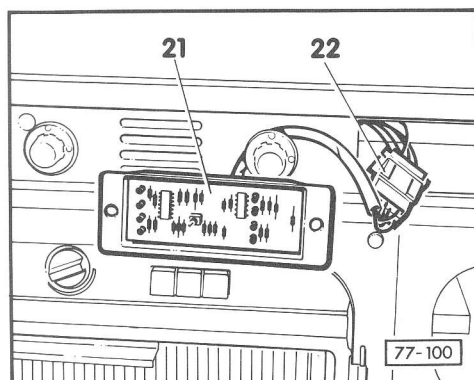

- ◀ - Dévisser le cache de l'instrument de contrôle – 21 – et retirer l'instrument de contrôle.
- Débrancher la connexion multifiche (12 V) – 22 –.

77-48

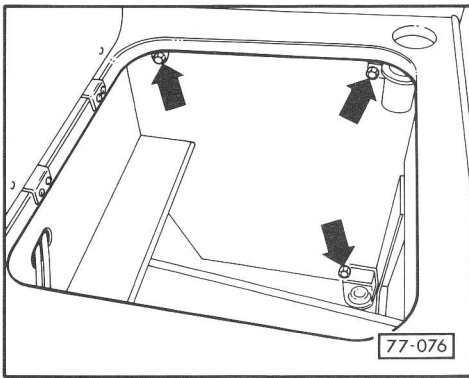

- ◀ - Dévisser les trois boulons 6 pans – flèches – et les extraire de la paroi latérale du coffre.
- Enlever le bloc-cuisine avec le réfrigérateur en le soulevant vers le milieu du véhicule au-dessus de l'ajutage du plancher.

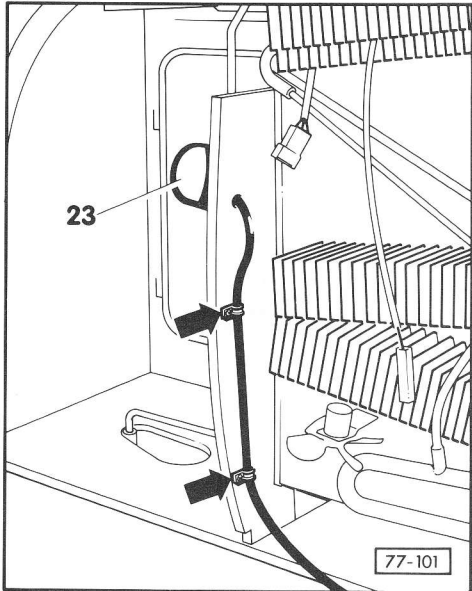

- ◀ - Dévisser les colliers de câbles – flèches – à l'arrière du bloc-cuisine.
- Débrancher le câble de 220 V de la prise de courant – 23 – et l'extraire par l'alésage de la cloison.
- Enlever du véhicule le bloc-cuisine avec le réfrigérateur en le soulevant.

Repose

Attention

Respecter les mesures de sécurité – voir Groupe de Réparation 76.

